

INSPIRON™

ΟΔΗΓΟΣ ΕΓΚΑΤΑΣΤΑΣΗΣ

DELL™
YOURS IS HERE

INSPIRON™

ΟΔΗΓΟΣ ΕΓΚΑΤΑΣΤΑΣΗΣ

Μοντέλο P04E

Τύπος κατά τους κανονισμούς P04E001

Σημειώσεις, προσοχή και προειδοποιήσεις



ΣΗΜΕΙΩΣΗ: Η ΣΗΜΕΙΩΣΗ υποδεικνύει σημαντικές πληροφορίες που σας βοηθούν να χρησιμοποιείτε καλύτερα τον υπολογιστή σας.



ΠΡΟΣΟΧΗ: Η ΠΡΟΣΟΧΗ υποδηλώνει είτε πιθανή υλική ζημιά είτε απώλεια δεδομένων και σας υποδεικνύει τον τρόπο με τον οποίο μπορείτε να αποφύγετε το πρόβλημα.



ΠΡΟΕΙΔΟΠΟΙΗΣΗ: Η ΠΡΟΕΙΔΟΠΟΙΗΣΗ υποδηλώνει πιθανότητα πρόκλησης υλικών ζημιών, σωματικών βλαβών ή ακόμη και θάνατο.

Αν αγοράσατε υπολογιστή Dell™ της σειράς n, οι αναφορές του παρόντος στα λειτουργικά συστήματα των Microsoft® Windows® δεν ισχύουν.

Οι πληροφορίες αυτού του εγγράφου μπορεί να αλλάξουν χωρίς προειδοποίηση.

© 2009 Dell Inc. Με επιφύλαξη όλων των δικαιωμάτων.

Απαγορεύεται αυστηρά η αναπαραγωγή των υλικών με οποιονδήποτε τρόπο, αν δεν υπάρχει σχετική γραπτή άδεια της Dell Inc.

Εμπορικά σήματα που χρησιμοποιούνται στο παρόν κείμενο: η ονομασία *Dell*, το λογότυπο *DELL*, οι ονομασίες *YOURS IS HERE*, *Dell On Call* και *DellConnect* είναι εμπορικά σήματα της Dell Inc. Οι ονομασίες *Intel*, *Celeron* και *Pentium* είναι σήματα κατατεθέντα και η ονομασία *Core* είναι εμπορικό σήμα της Intel Corporation στις Ηνωμένες Πολιτείες και σε άλλες χώρες. Οι ονομασίες *Microsoft*, *Windows*, *Windows Vista*, *MS-DOS* και το λογότυπο του πλήκτρου έναρξης των *Windows Vista* είναι εμπορικά σήματα ή σήματα κατατεθέντα της Microsoft Corporation στις Ηνωμένες Πολιτείες ή/και σε άλλες χώρες. Η ονομασία *ATI Radeon* είναι εμπορικό σήμα της Advanced Micro Devices, Inc. Η ονομασία *Blu-ray Disc* είναι εμπορικό σήμα της Blu-ray Disc Association. Η ονομασία *Bluetooth* είναι σήμα κατατεθέν που ανήκει στην Bluetooth SIG, Inc. και χρησιμοποιείται από την Dell υπό άδεια χρήσης.

Άλλα εμπορικά σήματα και εμπορικές ονομασίες μπορεί να χρησιμοποιούνται στο παρόν έγγραφο αναφερόμενα είτε στους κατόχους των σημάτων και των ονομάτων είτε στα προϊόντα τους. Η Dell Inc. παραιτείται από κάθε δικαίωμα σε εμπορικά σήματα και εμπορικές ονομασίες τρίτων.

Ιούλιος 2009

P/N 9GCSR

Αναθ. A01

Περιεχόμενα

Αρχική ρύθμιση του φορητού υπολογιστή Inspiron™	5	Χρήση της μονάδας οπτικού δίσκου.....	28
Πριν από την αρχική ρύθμιση του υπολογιστή σας	5	Οθόνη	30
Σύνδεση του προσαρμογέα AC	6	Αφαίρεση και επανατοποθέτηση της μπαταρίας	32
Συνδέστε το καλώδιο δικτύου (προαιρετικό).....	7	Λογισμικό	34
Πιέστε το κουμπί τροφοδοσίας.....	8	Επίλυση προβλημάτων	37
Εγκατάσταση των Windows Vista	9	Ηχητικά σήματα	38
Ενεργοποίηση ή απενεργοποίηση ασύρματης σύνδεσης (προαιρετικό)	10	Προβλήματα με το δίκτυο	39
Σύνδεση στο Internet (προαιρετική)	12	Προβλήματα τροφοδοσίας	40
Χρήση του φορητού υπολογιστή Inspiron	14	Προβλήματα μνήμης	42
Δεξιά πλευρά του υπολογιστή	14	Προβλήματα κλειδωμάτων και λογισμικού	43
Αριστερή πλευρά του υπολογιστή	16	Χρήση εργαλείων υποστήριξης	45
Πρόσοψη του υπολογιστή.....	18	Κέντρο υποστήριξης της Dell	45
Βάση υπολογιστή	22	Μηνύματα συστήματος.....	46
Κινήσεις στην επιφάνεια αφής.....	24	Αντιμετώπιση προβλημάτων υλικού	47
Πλήκτρα ελέγχου πολυμέσων.....	26	Dell Diagnostics	47

Περιεχόμενα

Επαναφορά του λειτουργικού συστήματος	51	Εύρεση περισσότερων πληροφοριών και πόρων. . .	64
Επαναφορά συστήματος.	52	Προδιαγραφές.	66
Επαναφορά εργοστασιακής εικόνας Dell	53	Παράρτημα	76
Επανεγκατάσταση του λειτουργικού συστήματος	54	Γνωστοποίηση της Macrovision για το προϊόν	76
Βοήθεια	56	Ευρετήριο	77
Τεχνική υποστήριξη και εξυπηρέτηση πελατών	57		
DellConnect™	57		
Υπηρεσίες μέσω Internet	58		
Αυτοματοποιημένη υπηρεσία ενημέρωσης για την κατάσταση της παραγγελίας σας	59		
Πληροφορίες για τα προϊόντα	59		
Επιστροφή προϊόντων για επισκευή στα πλαίσια της εγγύησης ή για πίστωση	60		
Προτού τηλεφωνήσετε	61		
Επικοινωνία με την Dell	63		

Αρχική ρύθμιση του φορητού υπολογιστή Inspiron™

Στην ενότητα αυτή, παρέχονται πληροφορίες σχετικά με την αρχική ρύθμιση του φορητού υπολογιστή Inspiron.

Πριν από την αρχική ρύθμιση του υπολογιστή σας

Κατά την επιλογή της θέσης του υπολογιστή, βεβαιωθείτε ότι υπάρχει πηγή τροφοδοσίας σε προσεγγιστική απόσταση, επαρκής εξαερισμός και επίπεδη επιφάνεια πάνω στην οποία θα τοποθετήσετε τον υπολογιστή σας.

Ο περιορισμός της ροής του αέρα στο φορητό υπολογιστή Inspiron μπορεί να προκαλέσει την υπερθέρμανσή του. Για να αποφύγετε την υπερθέρμανση, βεβαιωθείτε ότι έχετε αφήσει κενό χώρο τουλάχιστον 10,2 εκατοστά (4 ίντσες) στο πίσω μέρος του υπολογιστή και τουλάχιστον 5,1 εκατοστά (2 ίντσες) στις άλλες πλευρές. Δεν θα πρέπει ποτέ να τοποθετείτε τον υπολογιστή σας σε κλειστό χώρο, όπως π.χ. ντουλάπι ή συρτάρι, όταν αυτός βρίσκεται σε λειτουργία.

 **ΠΡΟΕΙΔΟΠΟΙΗΣΗ:** Μην φράσσετε, μην σπρώχνετε αντικείμενα και μην επιτρέπετε τη συσσώρευση σκόνης μέσα στις θυρίδες εξαερισμού. Μην φυλάσσετε τον υπολογιστή Dell™ σε περιβάλλον με χαμηλή ροή αέρα, όπως κλειστό χαρτοφύλακα, ενώ βρίσκεται σε λειτουργία. Ο περιορισμός της ροής αέρα μπορεί να προκαλέσει βλάβη στον υπολογιστή ή πυρκαγιά. Όταν ο υπολογιστής θερμαίνεται, ενεργοποιεί τον ανεμιστήρα. Ο θόρυβος του ανεμιστήρα είναι φυσιολογικός και δεν υποδεικνύει πρόβλημα του ανεμιστήρα ή του υπολογιστή.

 **ΠΡΟΣΟΧΗ:** Η τοποθέτηση ή στοίβαξη βαριών ή αιχμηρών αντικειμένων πάνω στον υπολογιστή μπορεί να του προκαλέσει μόνιμη ζημιά.

Σύνδεση του προσαρμογέα AC

Συνδέστε τον προσαρμογέα AC στον υπολογιστή και, στη συνέχεια, σε πρίζα τοίχου ή σε καταστολέα υπέρτασης.



ΠΡΟΕΙΔΟΠΟΙΗΣΗ: Ο προσαρμογέας AC λειτουργεί σε όλη την υφήλιο με σύνδεση σε πρίζα ρεύματος. Ωστόσο, οι σύνδεσμοι τροφοδοσίας και τα πολύπριζα διαφέρουν ανάλογα με τη χώρα. Με τη χρήση μη συμβατού καλωδίου ή τη μη ενδεδειγμένη σύνδεση του καλωδίου στο πολύπριζο ή την πρίζα μπορεί να προκληθεί πυρκαγιά ή μόνιμη ζημιά στον υπολογιστή σας.

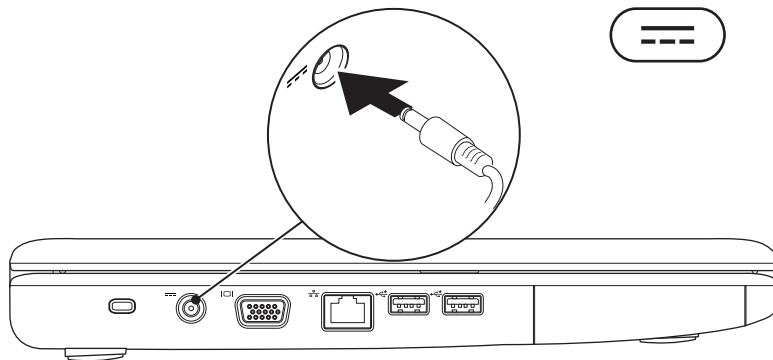

Συνδέστε το καλώδιο δικτύου (προαιρετικό)

Για να χρησιμοποιήσετε μια σύνδεση ενσύρματου δικτύου, συνδέστε το καλώδιο δικτύου.

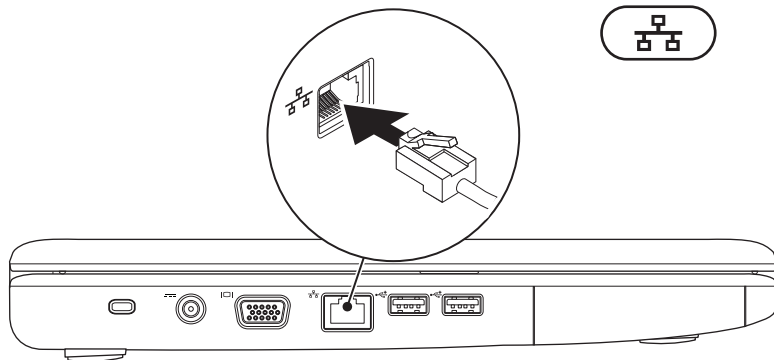

Πιέστε το κουμπί τροφοδοσίας

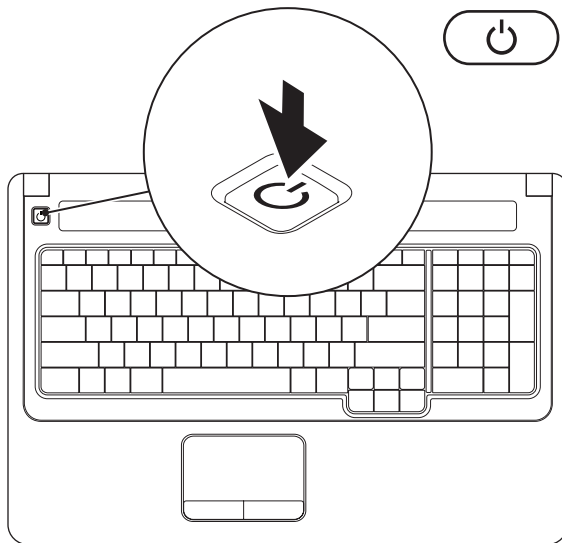

Εγκατάσταση των Windows Vista

Ο υπολογιστής σας Dell είναι προδιαμορφωμένος με Windows Vista®. Για να εγκαταστήσετε τα Windows Vista για πρώτη φορά, ακολουθήστε τις οδηγίες στην οθόνη. Τα βήματα αυτά είναι υποχρεωτικά και μπορεί να διαρκέσουν έως 15 λεπτά για να ολοκληρωθούν. Η οθόνη εγκατάστασης των Windows Vista θα σας καθοδηγήσει μέσα από διάφορες διαδικασίες, όπως π.χ. αποδοχή συμφωνητικών αδειοδότησης, προτιμήσεις ρυθμίσεων και ρύθμιση μιας σύνδεσης στο Internet.



ΠΡΟΣΟΧΗ: Μην διακόψετε τη διαδικασία εγκατάστασης του λειτουργικού συστήματος. Κάτι τέτοιο μπορεί να καταστήσει άχρηστο τον υπολογιστή σας και να πρέπει επανεγκαταστήσετε το λειτουργικό σύστημα.

Ενεργοποίηση ή απενεργοποίηση ασύρματης σύνδεσης (προαιρετικό)

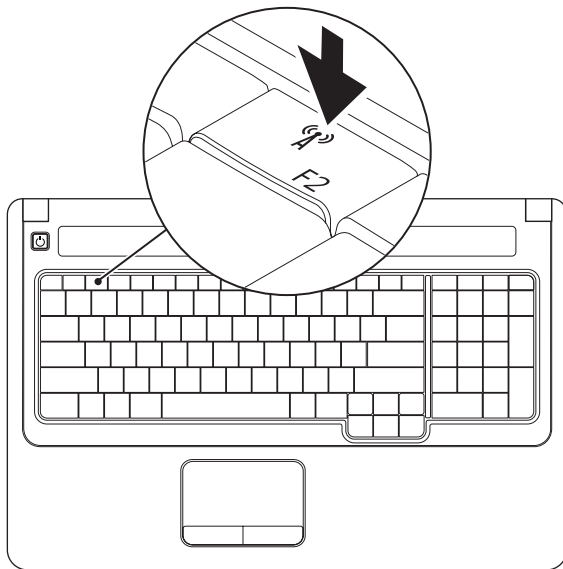

Για να ενεργοποιήσετε την ασύρματη σύνδεση:

1. Βεβαιωθείτε ότι ο υπολογιστής σας είναι ενεργοποιημένος.
2. Πατήστε το πλήκτρο ασύρματων επικοινωνιών «A» στο πληκτρολόγιο.
Μια επιβεβαίωση της επιλογής σας εμφανίζεται στην οθόνη.

Η ασύρματη σύνδεση είναι ενεργοποιημένη



Η ασύρματη σύνδεση είναι απενεργοποιημένη



Για να απενεργοποιήσετε την ασύρματη σύνδεση:

Πατήστε ξανά το πλήκτρο ασύρματων επικοινωνιών «A» στο πληκτρολόγιο για να απενεργοποιήσετε όλες τις ασύρματες επικοινωνίες.

 **ΣΗΜΕΙΩΣΗ:** Το πλήκτρο ασύρματων επικοινωνιών σας επιτρέπει να απενεργοποιήσετε γρήγορα όλες τις ασύρματες επικοινωνίες (Bluetooth και WiFi), όπως π.χ. όταν σας ζητηθεί σχετικά στη διάρκεια μιας πτήσης.

Σύνδεση στο Internet (προαιρετική)

Για να συνδεθείτε στο Internet, χρειάζεστε ένα εξωτερικό μόντεμ ή μια σύνδεση δικτύου και έναν πάροχο υπηρεσιών Internet (ISP).

Αν στην αρχική σας παραγγελία δεν συμπεριλαμβανόταν εξωτερικό μόντεμ USB ή προσαρμογέας WLAN, μπορείτε να τα αγοράσετε από την τοποθεσία web της Dell στη διεύθυνση www.dell.com.

Δημιουργία ενσύρματης σύνδεσης

- Εάν χρησιμοποιείτε σύνδεση μέσω τηλεφώνου, συνδέστε το καλώδιο τηλεφώνου στο εξωτερικό μόντεμ USB (προαιρετικό) και στην πρίζα τηλεφώνου, προτού δημιουργήσετε τη σύνδεση στο Internet.
- Αν χρησιμοποιείτε σύνδεση DSL ή σύνδεση καλωδιακού ή δορυφορικού μόντεμ, επικοινωνήστε με τον ISP ή την υπηρεσία του κινητού σας τηλεφώνου ώστε να σας δώσουν οδηγίες για τη ρύθμιση.

Δημιουργία ασύρματης σύνδεσης

Προκειμένου να χρησιμοποιήσετε την ασύρματη σύνδεση στο Internet θα πρέπει προηγουμένως να συνδεθείτε με τον ασύρματο δρομολογητή.

1. Βεβαιωθείτε ότι έχετε ενεργοποιήσει την ασύρματη σύνδεση στον υπολογιστή σας (ανατρέξτε στη σελίδα «Ενεργοποίηση ή απενεργοποίηση ασύρματης σύνδεσης» στη σελίδα 10).
2. Αποθηκεύστε και κλείστε όλα τα ανοιχτά αρχεία και τερματίστε όλα τα ανοιχτά προγράμματα.
3. Επιλέξτε διαδοχικά **Έναρξη**  → **Σύνδεση με**.
4. Ακολουθήστε τις οδηγίες στην οθόνη για να ολοκληρώσετε τη ρύθμιση.

Εγκατάσταση της σύνδεσής σας στο Internet

Οι πάροχοι υπηρεσιών Internet (ISP) και οι προσφερόμενες υπηρεσίες τους ποικίλουν ανάλογα με τη χώρα. Επικοινωνήστε με τον ISP για τις προσφερόμενες υπηρεσίες που είναι διαθέσιμες στη χώρα σας.

Αν δεν μπορείτε να συνδεθείτε στο Internet, αλλά έχετε συνδεθεί με επιτυχία στο παρελθόν, ο ISP μπορεί να είναι εκτός λειτουργίας. Επικοινωνήστε με τον ISP σας, για να ελέγξετε την κατάσταση της υπηρεσίας, ή δοκιμάστε να συνδεθείτε αργότερα.

Φροντίστε να έχετε έτοιμα τα στοιχεία σας για τον ISP. Αν δεν έχετε ISP, συμβουλευτείτε τον οδηγό «**Σύνδεση στο Internet**» για να βρείτε έναν.

1. Αποθηκεύστε και κλείστε όλα τα ανοιχτά αρχεία και τερματίστε όλα τα ανοιχτά προγράμματα.

 **ΣΗΜΕΙΩΣΗ:** Οι ακόλουθες οδηγίες αφορούν την προεπιλεγμένη προβολή των Windows και, κατά συνέπεια, ενδέχεται να μην ισχύουν στην περίπτωση που ο δικός σας υπολογιστής Dell είναι ρυθμισμένος στην κλασική προβολή των Windows.

2. Επιλέξτε διαδοχικά **Έναρξη**  → **Πίνακας Ελέγχου**.
3. Επιλέξτε διαδοχικά **Δίκτυο και Internet** → **Κέντρο δικτύου και κοινής χρήσης** → **Ρύθμιση σύνδεσης ή δικτύου** → **Σύνδεση στο Internet**.

Θα εμφανιστεί το παράθυρο **Σύνδεση στο Internet**.

 **ΣΗΜΕΙΩΣΗ:** Αν δεν γνωρίζετε ποιο είδος σύνδεσης να επιλέξετε, κάντε κλικ στο **Βοήθεια για την επιλογή** ή επικοινωνήστε με τον ISP σας.

4. Ακολουθήστε τις οδηγίες στην οθόνη και χρησιμοποιήστε τις πληροφορίες που σας δίνει ο ISP σας για την εγκατάσταση, ώστε να την ολοκληρώσετε.

Χρήση του φορητού υπολογιστή Inspiron

Στην ενότητα αυτή, παρέχονται πληροφορίες σχετικά με τις διαθέσιμες λειτουργίες του φορητού υπολογιστή Inspiron.

Δεξιά πλευρά του υπολογιστή

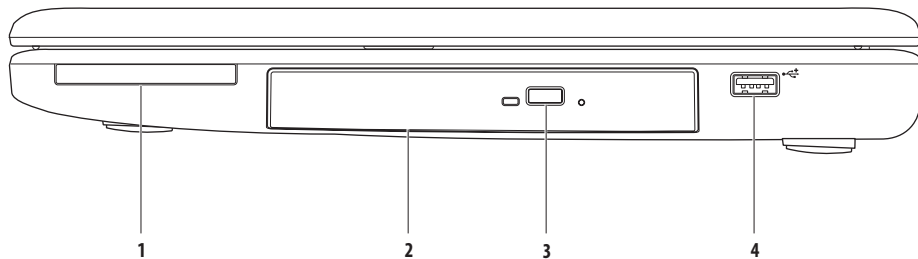

-
- 1 Υποδοχή ExpressCard** – Υποστηρίζει κάρτα μνήμης ExpressCard πλάτους 34/54 mm. Ο υπολογιστής αποστέλλεται με μια πλαστική τάπα στην υποδοχή.

ΣΗΜΕΙΩΣΗ: Τα ομοιώματα κάρτας προστατεύουν τις μη χρησιμοποιούμενες υποδοχές από τη σκόνη και άλλα σωματίδια. Φυλάξτε το ομοίωμα κάρτας και χρησιμοποιήστε το όταν δεν υπάρχει ExpressCard εγκατεστημένη στην υποδοχή. Τα ομοιώματα κάρτας από άλλους υπολογιστές μπορεί να μην ταιριάζουν στον δικό σας.

- 2 Μονάδα οπτικού δίσκου** – Αναπαράγει ή εγγράφει CD και DVD. Κατά την εισαγωγή δίσκων στο συρτάρι της μονάδας οπτικού δίσκου, βεβαιωθείτε ότι η τυπωμένη πλευρά είναι στραμμένη προς τα επάνω.
-

- 3 Κουμπί εξαγωγής** – Ανοίγει ή κλείνει τη μονάδα οπτικού δίσκου.
-

- 4  Θύρα USB 2.0** – Στη θύρα αυτή, μπορείτε να συνδέσετε μια συσκευή USB, όπως π.χ. ποντίκι, πληκτρολόγιο, εκτυπωτή, εξωτερική μονάδα δίσκου ή συσκευή αναπαραγωγής αρχείων MP3.
-

Αριστερή πλευρά του υπολογιστή

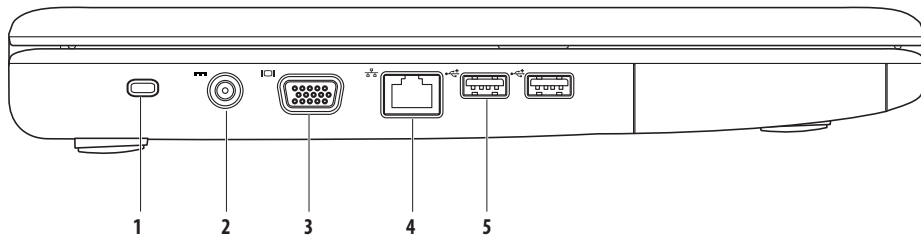

-
- 1 **Υποδοχή καλωδίου ασφαλείας** – Σας επιτρέπει να συνδέσετε στον υπολογιστή σας ένα καλώδιο ασφαλείας που διατίθεται στο εμπόριο.

ΣΗΜΕΙΩΣΗ: Προτού αγοράσετε καλώδιο ασφαλείας, βεβαιωθείτε ότι θα ταιριάζει στην υποδοχή των καλωδίων ασφαλείας του υπολογιστή σας.

- 2  **Θύρα προσαρμογέα AC** – Στην υποδοχή αυτή, συνδέετε το τροφοδοτικό που τροφοδοτεί τον υπολογιστή με ρεύμα και φορτίζει τη μπαταρία του.
-

- 3  **Θύρα VGA** – Στη θύρα αυτή, μπορείτε να συνδέσετε μια εξωτερική οθόνη ή έναν προβολέα.
-

- 4  **Θύρα δικτύου** – Με τη θύρα αυτή μπορείτε να συνδέσετε τον υπολογιστή σας με ένα δίκτυο ή μια συσκευή ευρυζωνικής σύνδεσης αν χρησιμοποιείτε ενσύρματο δίκτυο.
-

- 5  **Θύρες USB 2.0 (2)** – Στις θύρες αυτές, μπορείτε να συνδέσετε μια συσκευή USB, όπως π.χ. ποντίκι, πληκτρολόγιο, εκτυπωτή, εξωτερική μονάδα δίσκου ή συσκευή αναπαραγωγής αρχείων MP3.
-

Πρόσοψη του υπολογιστή

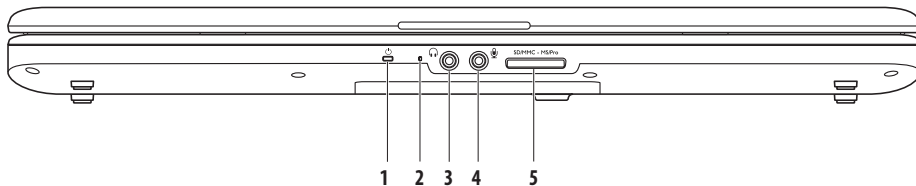

- 1  **Ενδεικτική λυχνία λειτουργίας/κατάστασης μπαταρίας** – Η ενδεικτική λυχνία υποδεικνύει τις ακόλουθες καταστάσεις όταν ο υπολογιστής ενεργοποιείται με τον προσαρμογέα AC ή με μπαταρία.

	Κατάσταση ενδεικτικής λυχνίας	Κατάσταση/καταστάσεις υπολογιστή	Επίπεδο φόρτισης μπαταρίας
Προσαρμογέας AC	Σταθερά αναμμένη σε λευκό χρώμα	ενεργοποίηση απενεργοποίηση/αδρανοποίηση	δ/ε <90%
	Παλλόμενη λευκή	αναμονή	φόρτιση
	απενεργοποίηση	απενεργοποίηση/αδρανοποίηση	>90%
Μπαταρία	Σταθερά αναμμένη σε λευκό χρώμα	ενεργοποίηση	>10%
	Παλλόμενη λευκή	αναμονή	>10%
	Σταθερά αναμμένη σε πορτοκαλί χρώμα	ενεργοποίηση/αναμονή	<10%
	απενεργοποίηση	απενεργοποίηση/αδρανοποίηση	δ/ε

ΣΗΜΕΙΩΣΗ: Η μπαταρία φορτίζει όταν ο υπολογιστής ενεργοποιείται με τη χρήση προσαρμογέα AC.

- 2 **Αναλογικό μικρόφωνο** – Εάν δεν διαθέτετε την προαιρετική ενσωματωμένη κάμερα με δύο μικρόφωνα, αυτό το μονό μικρόφωνο χρησιμεύει για διασκέψεις και συνομιλίες.

3  **Υποδοχή εξόδου ήχου/ακουστικών** – Στην υποδοχή αυτή, μπορείτε να συνδέσετε ένα ζευγάρι ακουστικών, εξωτερικά ηχεία με ενσωματωμένο ενισχυτή ή ένα ηχοσύστημα.

4  **Υποδοχή εισόδου ήχου/ μικροφώνου** – Στην υποδοχή αυτή, μπορείτε να συνδέσετε ένα εξωτερικό μικρόφωνο ή το ηχητικό σήμα από μια εξωτερική συσκευή, για χρήση με προγράμματα ήχου.

5 **SD/MMC - MS/Pro**

Συσκευή ανάγνωσης καρτών μνήμης 7-σε-1 – Προσφέρει ένα γρήγορο και βολικό τρόπο για την προβολή και ανταλλαγή ψηφιακών φωτογραφιών, μουσικής, βίντεο και εγγράφων που έχουν αποθηκευτεί στους παρακάτω τύπους καρτών μνήμης:

- Κάρτα μνήμης Secure Digital (SD)
- Κάρτα μνήμης Secure Digital υψηλής χωρητικότητας (SDHC)
- Κάρτα πολυμέσων (MMC/MMC+)
- Memory Stick
- Memory Stick PRO
- Κάρτα xD-Picture (τύπου -M και -H)

ΣΗΜΕΙΩΣΗ: Όταν παραλαμβάνετε τον υπολογιστή σας, στην υποδοχή καρτών μνήμης υπάρχει εγκατεστημένο ένα πλαστικό ομοίωμα κάρτας. **ΣΗΜΕΙΩΣΗ:** Τα ομοιώματα κάρτας προστατεύουν τις μη χρησιμοποιούμενες υποδοχές από τη σκόνη και άλλα σωματίδια. Φυλάξτε το ομοίωμα κάρτας και χρησιμοποιήστε το όταν δεν υπάρχει κάρτα μέσω των εγκατεστημένων στην υποδοχή. Τα ομοιώματα κάρτας από άλλους υπολογιστές μπορεί να μην ταιριάζουν στον δικό σας.

Βάση υπολογιστή

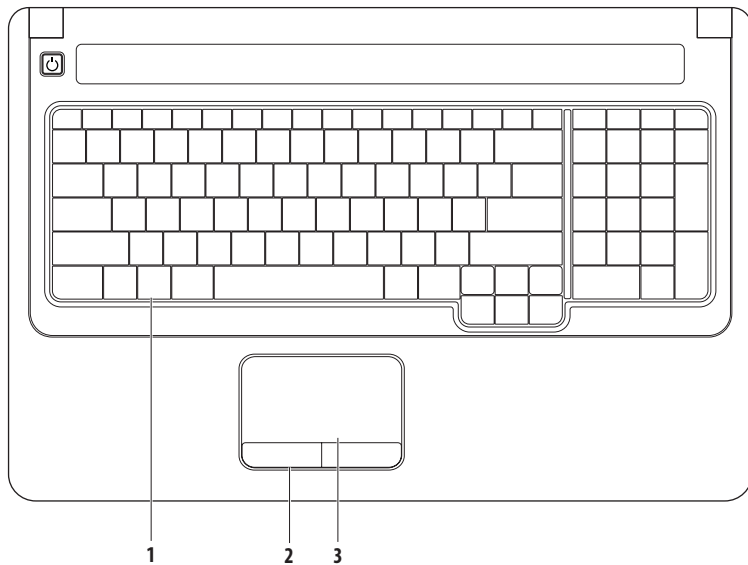

1 Πληκτρολόγιο – Στο πληκτρολόγιο βρίσκονται τα πλήκτρα ελέγχου πολυμέσων. Τα πλήκτρα αυτά ελέγχουν την αναπαραγωγή πολυμέσων.

Για περισσότερες πληροφορίες σχετικά με το πληκτρολόγιο, ανατρέξτε στον *Οδηγό τεχνολογίας της Dell* που υπάρχει αποθηκευμένος στο σκληρό δίσκο σας ή στην τοποθεσία Web υποστήριξης της Dell στη διεύθυνση support.dell.com/manuals.

2 Κουμπιά συσκευής αφής – Παρέχουν τις ίδιες λειτουργίες με το αριστερό και το δεξί κουμπί ενός ποντικιού.

3 Συσκευή αφής – Προσφέρει τις λειτουργίες ενός ποντικιού για τη μετακίνηση του δείκτη στην οθόνη, τη μεταφορά ή τη μετακίνηση επιλεγμένων στοιχείων και το ισοδύναμο με το πάτημα του αριστερού κουμπιού του ποντικιού (με ένα στιγμιαίο χτύπημα της επιφάνειας με την άκρη του δακτύλου). Υποστηρίζει τις δυνατότητες **Κύλιση** και **Μεγέθυνση**. Για περισσότερες πληροφορίες, ανατρέξτε στην ενότητα «Κινήσεις στην επιφάνεια αφής» στη σελίδα 24.

Κινήσεις στην επιφάνεια αφής

Κύλιση

Σας δίνει τη δυνατότητα μετακίνησης μεταξύ του περιεχομένου. Η δυνατότητα κύλισης περιλαμβάνει τα εξής:

Παραδοσιακή κύλιση – Σας δίνει τη δυνατότητα να πραγματοποιείτε κύλιση προς τα πάνω και προς κάτω ή προς τα αριστερά και προς τα δεξιά.

Για να πραγματοποιήσετε κύλιση προς τα πάνω και προς τα κάτω:

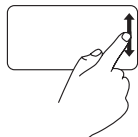

Μετακινήστε το δάκτυλό σας πάνω ή κάτω στην κάθετη ζώνη κύλισης (στην άκρα δεξιά πλευρά της επιφάνειας αφής) για να πραγματοποιήσετε κύλιση προς τα πάνω ή προς τα κάτω στο ενεργό παράθυρο.

Για να πραγματοποιήσετε κύλιση προς τα δεξιά και προς τα αριστερά:

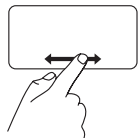

Μετακινήστε το δάκτυλό σας δεξιά ή αριστερά στην οριζόντια ζώνη κύλισης (στην κάτω πλευρά της επιφάνειας αφής) για να πραγματοποιήσετε κύλιση προς τα αριστερά ή προς τα δεξιά στο ενεργό παράθυρο.

Κυκλική κύλιση – Σας δίνει τη δυνατότητα να πραγματοποιείτε κύλιση προς τα πάνω και προς κάτω ή προς τα αριστερά και προς τα δεξιά.

Για να πραγματοποιήσετε κύλιση προς τα πάνω και προς τα κάτω:

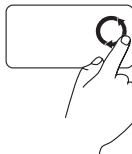

Μετακινήστε το δάκτυλό σας στην κάθετη ζώνη κύλισης (στην άκρα δεξιά πλευρά της επιφάνειας αφής) για να πραγματοποιήσετε μια κυκλική δεξιόστροφη κίνηση για κύλιση προς τα πάνω ή μια κυκλική αριστερόστροφη κίνηση για κύλιση προς τα κάτω.

Για να πραγματοποιήσετε κύλιση προς τα δεξιά και προς τα αριστερά:

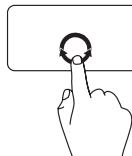

Μετακινήστε το δάκτυλό σας στην οριζόντια ζώνη κύλισης (στην κάτω πλευρά της επιφάνειας αφής) για να πραγματοποιήσετε μια κυκλική δεξιόστροφη κίνηση για κύλιση προς τα δεξιά ή μια κυκλική αριστερόστροφη κίνηση για κύλιση προς τα αριστερά.

Μεγέθυνση

Σας δίνει τη δυνατότητα αύξησης ή μείωσης της μεγέθυνσης του περιεχομένου της οθόνης. Η δυνατότητα μεγέθυνσης περιλαμβάνει τα εξής:

Μεγέθυνση με ένα δάκτυλο – Σας δίνει τη δυνατότητα μεγέθυνσης ή σμίκρυνσης.

Για να πραγματοποιήσετε μεγέθυνση:

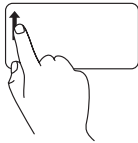

Μετακινήστε το δάκτυλο στη ζώνη μεγέθυνσης (άκρα αριστερή πλευρά της επιφάνειας αφής) για να πραγματοποιήσετε μεγέθυνση.

Για να πραγματοποιήσετε σμίκρυνση:

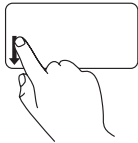

Μετακινήστε το δάκτυλο στη ζώνη μεγέθυνσης (άκρα αριστερή πλευρά της επιφάνειας αφής) για να πραγματοποιήσετε σμίκρυνση.

Ενωμένα δάκτυλα – Σας δίνει τη δυνατότητα μεγέθυνσης ή σμίκρυνσης απομακρύνοντας δύο δάχτυλα ή ενώνοντάς τα στην επιφάνεια αφής.

Για να πραγματοποιήσετε μεγέθυνση:

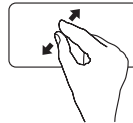

Απομακρύνετε δύο δάχτυλα για να μεγεθύνετε την προβολή του ενεργού παραθύρου.

Για να πραγματοποιήσετε σμίκρυνση:

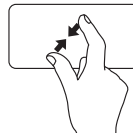

Ενώστε δύο δάχτυλα για να σμικρύνετε την προβολή του ενεργού παραθύρου.

Πλήκτρα ελέγχου πολυμέσων

Τα πλήκτρα ελέγχου πολυμέσων βρίσκονται στο πληκτρολόγιο.

Για να χρησιμοποιήσετε τα πλήκτρα ελέγχου πολυμέσων, πατήστε το επιθυμητό πλήκτρο. Μπορείτε να χρησιμοποιήσετε τη ρύθμιση **Συμπεριφορά πλήκτρων λειτουργιών** από το **Βοηθητικό πρόγραμμα Ρυθμίσεις συστήματος (BIOS)** ή το **Κέντρο φορητότητας των Windows** για να διαμορφώσετε τα πλήκτρα ελέγχου πολυμέσων.

Βοηθητικό πρόγραμμα Ρυθμίσεις συστήματος (BIOS) –

1. Πατήστε το <F2> αμέσως κατά τη διάρκεια του POST (Power On Self Test- αυτοδιαγνωστικό πρόγραμμα εκκίνησης) για να μεταβείτε στο βοηθητικό πρόγραμμα Ρυθμίσεις συστήματος (BIOS).
2. Καταχωρίστε το βοηθητικό πρόγραμμα Ρυθμίσεις συστήματος (BIOS) και στη **Συμπεριφορά πλήκτρων λειτουργιών**, επιλέξτε **Πλήκτρο λειτουργίας πρώτα** ή **Πλήκτρο πολυμέσων πρώτα**.

Κέντρο φορητότητας των Windows –

1. Πατήστε τα πλήκτρα <  > <X> για εκκινήσετε το Κέντρο φορητότητας των Windows.
2. Στην ενότητα **Γραμμή πλήκτρου λειτουργίας**, επιλέξτε **Πλήκτρο λειτουργίας** ή **Πλήκτρο πολυμέσων**.

Πλήκτρο πολυμέσων πρώτα/ Πλήκτρο πολυμέσων – Αυτή είναι η προεπιλεγμένη ρύθμιση. Πατήστε κάποιο πλήκτρο πολυμέσων για να πραγματοποιήσετε τη συνδεδεμένη ενέργεια. Για χρήση των πλήκτρων ως πλήκτρα λειτουργιών, πατήστε το συνδυασμό πλήκτρων <Fn> + το επιθυμητό πλήκτρο λειτουργίας.

Πλήκτρο λειτουργίας πρώτα/Πλήκτρο λειτουργίας – Πατήστε κάποιο πλήκτρο λειτουργίας για να πραγματοποιήσετε τη συνδεδεμένη ενέργεια. Για χρήση των πλήκτρων ως πλήκτρα πολυμέσων, πατήστε το συνδυασμό πλήκτρων <Fn> + το επιθυμητό πλήκτρο πολυμέσων.



ΣΗΜΕΙΩΣΗ: Η επιλογή **Πλήκτρο λειτουργίας πρώτα/Πλήκτρο λειτουργίας** είναι η προεπιλογή στο MS-DOS™ και στο POST.



ΣΗΜΕΙΩΣΗ: Η επιλογή **Πλήκτρο πολυμέσων πρώτα/Πλήκτρο πολυμέσων** είναι ενεργή μόνο μέσα στο λειτουργικό σύστημα.



 Σίγαση του ήχου

 Μείωση του επιπέδου της έντασης

 Αύξηση του επιπέδου της έντασης

 Αναπαραγωγή του προηγούμενου κομματιού ή κεφαλαίου

 Αναπαραγωγή ή παύση

 Αναπαραγωγή του επόμενου κομματιού ή κεφαλαίου

 Εξαγωγή του δίσκου από τη μονάδα οπτικού δίσκου

Χρήση της μονάδας οπτικού δίσκου

 **ΠΡΟΣΟΧΗ:** Μην πιέζετε προς τα κάτω το συρτάρι της μονάδας οπτικού δίσκου όταν το ανοίγετε ή το κλείνετε. Φροντίστε το συρτάρι να μένει κλειστό όταν δεν χρησιμοποιείτε τη μονάδα.

 **ΠΡΟΣΟΧΗ:** Μην μετακινείτε τον υπολογιστή όση ώρα εκτελεί αναπαραγωγή μέσων.

Αυτή η μονάδα οπτικού δίσκου αναπαράγει ή εγγράφει CD και DVD. Κατά την εισαγωγή δίσκων στο συρτάρι της μονάδας οπτικού δίσκου, βεβαιωθείτε ότι η τυπωμένη πλευρά είναι στραμμένη προς τα επάνω.

1. Πατήστε το πλήκτρο εξαγωγής στη μονάδα οπτικού δίσκου.
2. Τραβήξτε έξω το συρτάρι της μονάδας οπτικού δίσκου.
3. Τοποθετήστε το δίσκο, με την ετικέτα προς τα πάνω, στο κέντρο του συρταριού και εφαρμόστε τον καλά επάνω στον άξονα.
4. Σπρώξτε το συρτάρι ώστε να γυρίσει στη θέση του μέσα στη μονάδα.

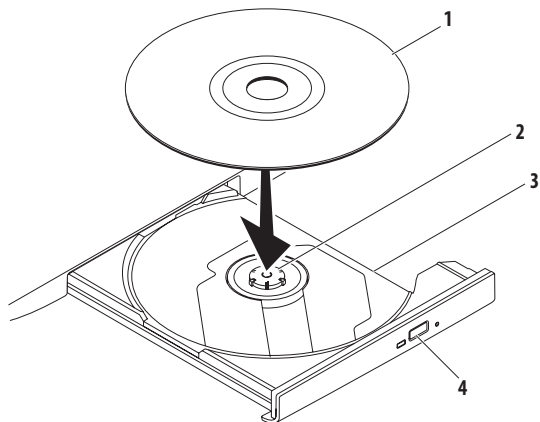

1 δίσκος

2 άξονας

3 συρτάρι μονάδας οπτικού δίσκου

4 κουμπί εξαγωγής

Οθόνη

Η αναδιπλούμενη επίπεδη οθόνη φιλοξενεί μια προαιρετική κάμερα και δύο συνοδευτικά ψηφιακά μικρόφωνα.

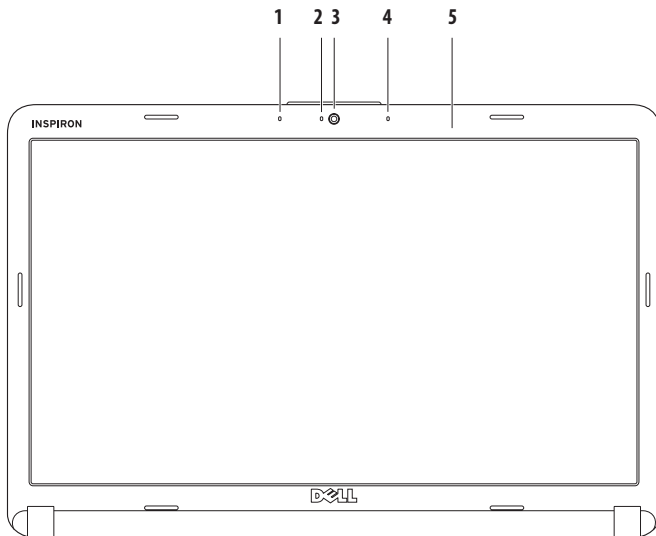

-
- 1 Αριστερό ψηφιακό μικρόφωνο (προαιρετικό)** – Συνδυάζεται με το δεξί ψηφιακό μικρόφωνο για να παρέχει υψηλής ποιότητας ήχο για εφαρμογές βιντεοδιάσκεψης και εγγραφής φωνής.
-
- 2 Ενδεικτική λυχνία δραστηριότητας κάμερας (προαιρετική)** – Δείχνει πότε η κάμερα είναι εντός/εκτός λειτουργίας. Με βάση τις επιλογές σας κατά την αγορά του υπολογιστή σας, ο υπολογιστής σας μπορεί να μην περιλαμβάνει κάμερα.
-
- 3 Κάμερα (προαιρετική)** – Ενσωματωμένη κάμερα για λήψη βίντεο, διασκέψεις και συνομιλίες. Με βάση τις επιλογές σας κατά την αγορά του υπολογιστή σας, ο υπολογιστής σας μπορεί να μην περιλαμβάνει κάμερα.
-
- 4 Δεξί ψηφιακό μικρόφωνο (προαιρετικό)** – Συνδυάζεται με το αριστερό ψηφιακό μικρόφωνο για να παρέχει υψηλής ποιότητας ήχο για εφαρμογές βιντεοδιάσκεψης και εγγραφής φωνής.
-
- 5 Οθόνη** – Η οθόνη που διαθέτει ο δικός σας υπολογιστής μπορεί να διαφέρει, ανάλογα με τις επιλογές που κάνατε κατά την αγορά που υπολογιστή σας. Για περισσότερες πληροφορίες σχετικά με τις οθόνες, ανατρέξτε στον *Οδηγό τεχνολογίας της Dell*.
-

Αφαίρεση και επανατοποθέτηση της μπαταρίας



ΠΡΟΕΙΔΟΠΟΙΗΣΗ: Προτού ξεκινήσετε κάποια από τις διαδικασίες που αναφέρονται στην παρούσα ενότητα, ακολουθήστε τις οδηγίες για την ασφάλεια που παραλάβατε μαζί με τον υπολογιστή σας.



ΠΡΟΕΙΔΟΠΟΙΗΣΗ: Η χρήση μη συμβατής μπαταρίας ενδέχεται να αυξήσει τον κίνδυνο πυρκαγιάς ή έκρηξης. Στον υπολογιστή αυτόν θα πρέπει να χρησιμοποιείται μόνον μπαταρία που έχει αγοραστεί από την Dell. Μη χρησιμοποιείτε μπαταρίες από άλλους υπολογιστές.



ΠΡΟΕΙΔΟΠΟΙΗΣΗ: Προτού αφαιρέσετε την μπαταρία, τερματίστε τη λειτουργία του υπολογιστή και αποσυνδέστε όλα τα εξωτερικά καλώδια (συμπεριλαμβανομένου του προσαρμογέα AC).

Για να αφαιρέσετε τη μπαταρία:

1. Θέστε τον υπολογιστή εκτός λειτουργίας και κατόπιν γυρίστε τον ανάποδα.
2. Σύρετε την ασφάλεια της μπαταρίας στη θέση ξεκλειδώματος έως ότου ακουστεί το χαρακτηριστικό κλικ.
3. Σύρετε την μπαταρία έξω από την υποδοχή της.

Για να αντικαταστήσετε τη μπαταρία:

Σύρετε την επαναφορτιζόμενη μπαταρία μέσα στο φατνίο της μέχρι να «κουμπώσει» στη θέση της με ένα χαρακτηριστικό κλικ.

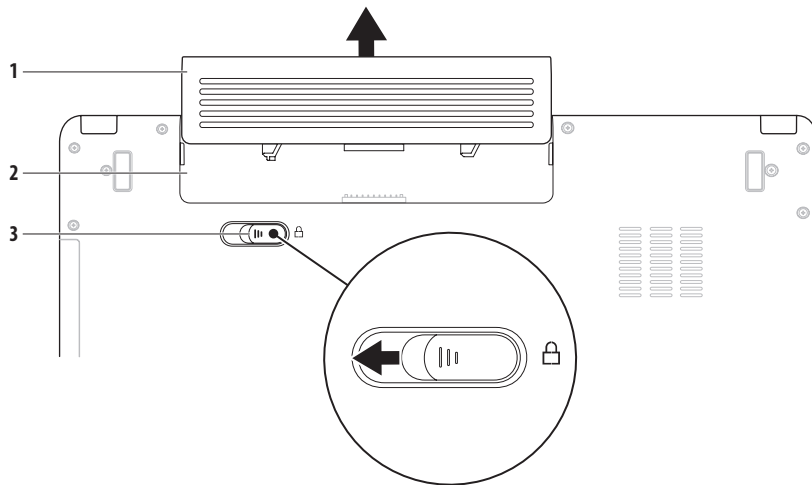

-
- 1** μπαταρία
-
- 2** υποδοχή μπαταρίας
-
- 3** ασφάλεια θήκης μπαταρίας
-

Λογισμικό

 **ΣΗΜΕΙΩΣΗ:** Για περισσότερες πληροφορίες σχετικά με τα χαρακτηριστικά που περιγράφονται στην ενότητα αυτή, ανατρέξτε στον *Οδηγό τεχνολογίας της Dell* που υπάρχει αποθηκευμένος στο σκληρό δίσκο σας ή στην τοποθεσία Web υποστήριξης της Dell στη διεύθυνση support.dell.com/manuals.

Παραγωγικότητα και επικοινωνία

Μπορείτε να χρησιμοποιήσετε τον υπολογιστή σας για να δημιουργήσετε παρουσιάσεις, διαφημιστικά φυλλάδια, ευχητήριες κάρτες, μπροσούρες και υπολογιστικά φύλλα. Μπορείτε επίσης να επεξεργαστείτε και να προβάλετε ψηφιακές φωτογραφίες και εικόνες. Για να ενημερωθείτε για το λογισμικό που έχει εγκατασταθεί στον υπολογιστή σας, ελέγξτε την παραγγελία σας.

Μετά τη σύνδεσή σας στο Internet, θα μπορείτε να προσπελάσετε τοποθεσίες Web, να δημιουργήσετε ένα λογαριασμό email, να αποστέλλετε και να λαμβάνετε αρχεία κ.ο.κ.

Ψυχαγωγία και πολυμέσα

Μπορείτε να χρησιμοποιήσετε τον υπολογιστή σας για να παρακολουθείτε βίντεο, να παίξετε παιχνίδια, να δημιουργείτε τους δικούς σας δίσκους CD/DVD και να ακούτε μουσική ή ραδιοφωνικούς σταθμούς που εκπέμπουν στο Internet.

Μπορείτε να κάνετε λήψη ή αντιγραφή αρχείων φωτογραφιών και βίντεο από φορητές συσκευές, όπως π.χ. ψηφιακές κάμερες και κινητά τηλέφωνα. Υπάρχουν επίσης προαιρετικές εφαρμογές λογισμικού που θα σας επιτρέψουν να οργανώσετε και να δημιουργήσετε αρχεία μουσικής και βίντεο τα οποία θα μπορείτε στη συνέχεια να εγγράψετε σε οπτικό δίσκο, να αποθηκεύσετε σε φορητές συσκευές όπως π.χ. συσκευές αναπαραγωγής αρχείων MP3 και άλλες φορητές συσκευές ψυχαγωγίας ή να αναπαραγάγετε και να προβάλετε απ' ευθείας σε συνδεδεμένες τηλεοράσεις, προβολείς και εξοπλισμό οικιακού κινηματογράφου.

Προσαρμογή της επιφάνειας εργασίας

Μπορείτε να προσαρμόσετε την επιφάνεια εργασίας, αλλάζοντας την εμφάνιση, την ανάλυση, την ταπετσαρία, την προφύλαξη οθόνης κ.ο.κ., μέσα από το παράθυρο **Εξατομίκευση της εμφάνισης και των ήχων**.

Για να προσπελάσετε το παράθυρο **Ιδιότητες οθόνης**:

1. Κάντε δεξί κλικ σε μια ανοιχτή περιοχή της επιφάνειας εργασίας.
2. Κάντε κλικ στην εντολή **Εξατομίκευση**, για να ανοίξετε το παράθυρο **Εξατομίκευση της εμφάνισης και των ήχων** και να μάθετε περισσότερα για τις διαθέσιμες επιλογές εξατομίκευσης.

Προσαρμογή των ρυθμίσεων ενέργειας

Μπορείτε να χρησιμοποιήσετε τις επιλογές ενέργειας στο λειτουργικό σύστημα για να ρυθμίσετε τις παραμέτρους ενέργειας του υπολογιστή σας. Τα Microsoft® Windows Vista® προσφέρουν τρεις προεπιλογές:

- **Εξισορρόπηση** — Προσφέρει πλήρεις επιδόσεις όταν τις χρειάζεστε και εξοικονομεί ισχύ κατά τις περιόδους αδράνειας.
- **Εξοικονόμηση ενέργειας** — Εξοικονομεί ισχύ στον υπολογιστή σας μειώνοντας τις επιδόσεις του συστήματος προκειμένου να μεγιστοποιήσει τη διάρκεια ζωής του υπολογιστή και μειώνοντας την κατανάλωση ισχύος από τον υπολογιστή σας καθ' όλη τη διάρκεια της ζωής του.
- **Υψηλές επιδόσεις** — Παρέχει το υψηλότερο επίπεδο επιδόσεων συστήματος στον υπολογιστή σας, προσαρμόζοντας την ταχύτητα του επεξεργαστή σύμφωνα με τη δραστηριότητά σας και μεγιστοποιώντας τις επιδόσεις του συστήματος.

Μεταφορά πληροφοριών σε νέο υπολογιστή

1. Επιλέξτε διαδοχικά **Έναρξη**  → **Πίνακας Ελέγχου** → **Σύστημα και Συντήρηση** → **Κέντρο υποδοχής** → **Μεταφορά αρχείων και ρυθμίσεων**.
Αν εμφανιστεί το παράθυρο **Έλεγχος λογαριασμού χρήστη**, κάντε κλικ στο κουμπί **Συνέχεια**.
2. Ακολουθήστε τις οδηγίες στην οθόνη από τον οδηγό **Εύκολη μεταφορά μέσω των Windows**.

Δημιουργία αντιγράφων ασφαλείας των δεδομένων σας

Συνιστάται να δημιουργείτε κατά καιρούς αντίγραφα ασφαλείας των αρχείων και των φακέλων που βρίσκονται στον υπολογιστή σας. Για να δημιουργήσετε αντίγραφο ασφαλείας των αρχείων σας:

1. Επιλέξτε διαδοχικά **Έναρξη**  → **Πίνακας Ελέγχου** → **Σύστημα και Συντήρηση** → **Κέντρο Αντιγραφής και Αποκατάστασης** → **Δημιουργία αντιγράφων ασφαλείας αρχείων**.

Αν εμφανιστεί το παράθυρο **Έλεγχος λογαριασμού χρήστη**, κάντε κλικ στο κουμπί **Συνέχεια**.

 **ΣΗΜΕΙΩΣΗ:** Ορισμένες εκδόσεις των Windows Vista σας παρέχουν την επιλογή δημιουργίας αντιγράφων ασφαλείας του υπολογιστή σας.

2. Ακολουθήστε τις οδηγίες από τον οδηγό **Αντίγραφα ασφαλείας αρχείων**.

Επίλυση προβλημάτων

Στην ενότητα αυτή παρέχονται πληροφορίες για την αντιμετώπιση προβλημάτων με τον υπολογιστή σας. Εάν δεν καταφέρετε να επιλύσετε το πρόβλημα που αντιμετωπίζετε, με τις παρακάτω κατευθυντήριες οδηγίες, ανατρέξτε στην ενότητα «Χρήση εργαλείων υποστήριξης» στη σελίδα 45 ή στην ενότητα «Επικοινωνία με την Dell» στη σελίδα 63.



ΠΡΟΕΙΔΟΠΟΙΗΣΗ: Μόνον εκπαιδευμένο προσωπικό σέρβις επιτρέπεται να αφαιρεί το κάλυμμα του υπολογιστή. Για οδηγίες σέρβις για προχωρημένους, ανατρέξτε στο *Εγχειρίδιο σέρβις* στην τοποθεσία Web υποστήριξης της Dell στη διεύθυνση support.dell.com/manuals.

Ηχητικά σήματα

Ο υπολογιστής μπορεί να εκπέμψει μια σειρά χαρακτηριστικών ηχητικών σημάτων στη διάρκεια της εκκίνησης, αν η οθόνη δεν μπορέσει να παρουσιάσει σφάλματα ή προβλήματα. Οι ακόλουθοι κωδικοί ηχητικού σήματος σας βοηθούν να αντιμετωπίσετε προβλήματα με τον υπολογιστή σας.

 **ΣΗΜΕΙΩΣΗ:** Για να αντικαταστήσετε εξαρτήματα, ανατρέξτε στο *Εγχειρίδιο σέρβις* στην τοποθεσία Web υποστήριξης της Dell στη διεύθυνση support.dell.com/manuals.

Δύο ηχητικά σήματα — *Δεν εντοπίστηκε μνήμη/RAM*

- Αφαιρέστε τις μονάδες μνήμης, επανεγκαταστήστε μία μονάδα και επανεκκινήστε τον υπολογιστή. Αν η εκκίνηση του υπολογιστή γίνει κανονικά, επανεγκαταστήστε μια πρόσθετη μονάδα. Συνεχίστε ώσπου να βρείτε την ελαττωματική μονάδα ή να επανεγκαταστήσετε όλες τις μονάδες χωρίς σφάλμα.
- Αν έχετε διαθέσιμη μνήμη του ίδιου τύπου, εγκαταστήστε την στον υπολογιστή.
- Αν δεν μπορείτε να επιλύσετε το πρόβλημα, επικοινωνήστε με την Dell (ανατρέξτε στην ενότητα «Επικοινωνία με την Dell» στη σελίδα 63).

Τρία ηχητικά σήματα — *Πιθανή βλάβη μητρικής κάρτας-Σφάλμα Chipset*

Απευθυνθείτε στην Dell (ανατρέξτε στην ενότητα «Επικοινωνία με την Dell» στη σελίδα 63).

Τέσσερα ηχητικά σήματα — *Βλάβη μνήμης/RAM*

- Βεβαιωθείτε ότι δεν υπάρχουν ειδικές απαιτήσεις για την τοποθέτηση των μονάδων μνήμης/θυρών μνήμης (ανατρέξτε στο *Εγχειρίδιο σέρβις* στην τοποθεσία web υποστήριξης της Dell στη διεύθυνση support.dell.com/manuals).
- Επιβεβαιώστε ότι οι μονάδες μνήμης που εγκαθιστάτε είναι συμβατές με τον υπολογιστή σας.
- Για περισσότερες πληροφορίες σχετικά με το είδος μνήμης που υποστηρίζεται από τον υπολογιστή σας, ανατρέξτε στην ενότητα «Βασικές προδιαγραφές» στη σελίδα 66.
- Αν δεν μπορείτε να επιλύσετε το πρόβλημα, επικοινωνήστε με την Dell (ανατρέξτε στην ενότητα «Επικοινωνία με την Dell» στη σελίδα 63).

Έξι ηχητικά σήματα — *Αποτυχία βίντεο BIOS*

Αντικαταστήστε την κάρτα βίντεο.

Επτά ηχητικά σήματα — *Κεντρική μονάδα επεξεργασίας*

Αντικαταστήστε την Κεντρική μονάδα επεξεργασίας (CPU).

Οκτώ ηχητικά σήματα — *Βλάβη οθόνης*

Επανατοποθετήστε την οθόνη.

Προβλήματα με το δίκτυο

Ασύρματες συνδέσεις

Αν η ασύρματη σύνδεση δικτύου διακοπεί —

Ο ασύρματος δρομολογητής είναι εκτός σύνδεσης ή οι ασύρματες επικοινωνίες έχουν απενεργοποιηθεί στον υπολογιστή σας.

- Ελέγξτε τον ασύρματο δρομολογητή για να βεβαιωθείτε ότι είναι σε λειτουργία και είναι συνδεδεμένος με την πηγή δεδομένων σας (καλωδιακό μόντεμ ή διανομέας δικτύου).
- Μπορεί να υπάρχουν παρεμβολές, οι οποίες να παρεμποδίζουν ή να διακόπτουν την ασύρματη σύνδεση. Δοκιμάστε να μετακινήσετε τον υπολογιστή σας πιο κοντά στον ασύρματο δρομολογητή.

- Αποκαταστήστε τη σύνδεσή σας με τον ασύρματο δρομολογητή:
 - α Βεβαιωθείτε ότι έχετε ενεργοποιήσει την ασύρματη σύνδεση στον υπολογιστή σας (ανατρέξτε στη σελίδα «Ενεργοποίηση ή απενεργοποίηση ασύρματης σύνδεσης» στη σελίδα 10).
 - β Αποθηκεύστε και κλείστε όλα τα ανοιχτά αρχεία και τερματίστε όλα τα ανοιχτά προγράμματα.
 - γ Επιλέξτε διαδοχικά **Έναρξη**  → **Σύνδεση με**.
 - δ Ακολουθήστε τις οδηγίες στην οθόνη για να ολοκληρώσετε τη ρύθμιση.

Ενσύρματες συνδέσεις

Εάν η σύνδεση δικτύου διακοπεί — Το καλώδιο δικτύου δεν είναι καλά συνδεδεμένο ή έχει υποστεί ζημιά. Ελέγξτε το καλώδιο, για να βεβαιωθείτε ότι είναι καλά συνδεδεμένο στη θέση του και δεν έχει υποστεί ζημιά.

Προβλήματα τροφοδοσίας

Αν η ενδεικτική λυχνία λειτουργίας είναι σβηστή —

Ο υπολογιστής είτε είναι εκτός λειτουργίας, είτε σε κατάσταση αδράνειας, είτε δεν τροφοδοτείται με ρεύμα.

- Πιέστε το κουμπί τροφοδοσίας. Ο υπολογιστής επανέρχεται σε κανονική λειτουργία αν είναι απενεργοποιημένος ή σε κατάσταση αδρανοποίησης.
- Επανασυνδέστε τον προσαρμογέα AC τόσο στην υποδοχή του στον υπολογιστή όσο και στην πρίζα ρεύματος.
- Αν ο προσαρμογέας AC είναι συνδεδεμένος σε πολύπριζο, σιγουρευτείτε ότι το πολύπριζο είναι συνδεδεμένο σε πρίζα ρεύματος και ο διακόπτης είναι ανοικτός. Επίσης, παρακάμψτε προσωρινά τυχόν συσκευές προστασίας, πολύπριζα και καλώδια προέκτασης, για να επαληθεύσετε ότι ο υπολογιστής τίθεται κανονικά σε λειτουργία.

- Βεβαιωθείτε ότι η πρίζα ρεύματος λειτουργεί, δοκιμάζοντάς την με μια άλλη συσκευή, π.χ. ένα φωτιστικό.
- Ελέγξτε τις συνδέσεις του καλωδίου του τροφοδοτικού. Αν ο προσαρμογέας AC φέρει ενδεικτική λυχνία, βεβαιωθείτε ότι αυτή είναι αναμμένη.

Εάν η ενδεικτική λυχνία λειτουργίας ανάβει σταθερά λευκή και ο υπολογιστής δεν αποκρίνεται — Ο υπολογιστής είναι εκτός λειτουργίας, σε κατάσταση αδρανοποίησης ή μπορεί να μην αποκρίνεται η οθόνη.

- Πιέστε το κουμπί τροφοδοσίας. Ο υπολογιστής επανέρχεται σε κανονική λειτουργία αν είναι απενεργοποιημένος ή σε κατάσταση αδρανοποίησης.
- Αν η οθόνη δεν αποκρίνεται, πατήστε το κουμπί λειτουργίας έως ότου ο υπολογιστής θεθεί εκτός λειτουργίας και κατόπιν θέστε τον ξανά σε λειτουργία. Αν δεν μπορείτε να επιλύσετε το πρόβλημα, επικοινωνήστε με την Dell (ανατρέξτε στην ενότητα «Επικοινωνία με την Dell» στη σελίδα 63).

Εάν η ενδεικτική λυχνία λειτουργίας είναι παλλόμενη λευκή και ο υπολογιστής δεν αποκρίνεται — Ο υπολογιστής είναι σε κατάσταση αναμονής ή μπορεί να μην αποκρίνεται η οθόνη.

- Πατήστε ένα πλήκτρο στο πληκτρολόγιο, μετακινήστε το συνδεδεμένο ποντίκι ή ένα δάκτυλο στην επιφάνεια αφής ή πατήστε το κουμπί λειτουργίας για να επανέρθετε στην κανονική λειτουργία.
- Αν η οθόνη δεν αποκρίνεται, πατήστε το κουμπί λειτουργίας έως ότου ο υπολογιστής τεθεί εκτός λειτουργίας και κατόπιν θέστε τον ξανά σε λειτουργία. Αν δεν μπορείτε να επιλύσετε το πρόβλημα, επικοινωνήστε με την Dell (ανατρέξτε στην ενότητα «Επικοινωνία με την Dell» στη σελίδα 63).

Αν η ενδεικτική λυχνία λειτουργίας ανάβει σταθερά πορτοκαλί και ο υπολογιστής δεν αποκρίνεται —

Ο υπολογιστής είναι ενεργοποιημένος, σε κατάσταση αναμονής με χαμηλή μπαταρία ή μπορεί να μην αποκρίνεται η οθόνη.

- Συνδέστε τον προσαρμογέα AC που τροφοδοτεί τον υπολογιστή με ρεύμα και φορτίζει τη μπαταρία του.

- Μετακινήστε το συνδεδεμένο ποντίκι ή ένα δάκτυλο στην επιφάνεια αφής για να επανέρθετε στην κανονική λειτουργία.
- Αν η οθόνη δεν αποκρίνεται, πατήστε το κουμπί λειτουργίας έως ότου ο υπολογιστής τεθεί εκτός λειτουργίας και κατόπιν θέστε τον ξανά σε λειτουργία. Αν δεν μπορείτε να επιλύσετε το πρόβλημα, επικοινωνήστε με την Dell (ανατρέξτε στην ενότητα «Επικοινωνία με την Dell» στη σελίδα 63).

Εάν αντιμετωπίσετε παρεμβολές που παρεμποδίζουν τη λήψη στον υπολογιστή σας — Ένα ανεπιθύμητο σήμα προκαλεί παρεμβολές διακόπτοντας ή παρεμποδίζοντας άλλα σήματα.

Μερικές πιθανές αιτίες παρεμβολής είναι:

- Καλώδια επέκτασης τροφοδοτικού, πληκτρολογίου και ποντικιού.
- Υπερβολικά πολλές συσκευές συνδεδεμένες στο ίδιο πολύπριζο.
- Πολλά πολύπριζα συνδεδεμένα στην ίδια ηλεκτρική πρίζα.

Προβλήματα μνήμης

Αν εμφανιστεί ένα μήνυμα για ανεπαρκή μνήμη —

- Αποθηκεύστε και κλείστε όλα τα ανοικτά αρχεία και τερματίστε όλα τα ανοικτά προγράμματα που δεν χρησιμοποιείτε για να δείτε αν έτσι θα λυθεί το πρόβλημα.
- Για τις ελάχιστες απαιτήσεις μνήμης, ανατρέξτε στην τεκμηρίωση του λογισμικού. Εάν είναι απαραίτητο, εγκαταστήστε επιπλέον μνήμη (ανατρέξτε στο *Εγχειρίδιο σέρβις* στην τοποθεσία Web υποστήριξης της Dell στη διεύθυνση support.dell.com/manuals).
- Τοποθετήστε πάλι τις μονάδες μνήμης (ανατρέξτε στο *Εγχειρίδιο σέρβις* στην τοποθεσία Web υποστήριξης της Dell στη διεύθυνση support.dell.com/manuals) για να βεβαιωθείτε ότι ο υπολογιστής σας επικοινωνεί επιτυχώς με τη μνήμη.

Αν αντιμετωπίσετε άλλα προβλήματα με τη μνήμη —

- Βεβαιωθείτε ότι ακολουθείτε τις οδηγίες εγκατάστασης μνήμης (ανατρέξτε στο *Εγχειρίδιο σέρβις* στην τοποθεσία Web υποστήριξης της Dell στη διεύθυνση support.dell.com/manuals).
- Ελέγξτε κατά πόσον η μονάδα μνήμης είναι συμβατή με τον υπολογιστή σας. Ο υπολογιστής σας υποστηρίζει μνήμη DDR2. Για περισσότερες πληροφορίες σχετικά με το είδος μνήμης που υποστηρίζεται από τον υπολογιστή σας, ανατρέξτε στην ενότητα «Βασικές προδιαγραφές» στη σελίδα 66.
- Εκτελέστε το Dell Diagnostics (ανατρέξτε στην ενότητα «Dell Diagnostics» στη σελίδα 47).
- Τοποθετήστε πάλι τις μονάδες μνήμης (ανατρέξτε στο *Εγχειρίδιο σέρβις* στην τοποθεσία Web υποστήριξης της Dell στη διεύθυνση support.dell.com/manuals) για να βεβαιωθείτε ότι ο υπολογιστής σας επικοινωνεί επιτυχώς με τη μνήμη.

Προβλήματα κλειδωμάτων και λογισμικού

Εάν ο υπολογιστής δεν εκκινείται — Βεβαιωθείτε ότι το καλώδιο προσαρμογέα AC είναι καλά συνδεδεμένο στον υπολογιστή και στην πρίζα ρεύματος.

Εάν ένα πρόγραμμα σταματήσει να αποκρίνεται —

Τερματίστε τη λειτουργία του προγράμματος:

1. Πατήστε <Ctrl><Shift><Esc> ταυτόχρονα.
2. Κάντε κλικ στο **Εφαρμογές**.
3. Επιλέξτε το πρόγραμμα που δεν ανταποκρίνεται πλέον.
4. Πατήστε **Τέλος Εργασίας**.

Εάν η λειτουργία κάποιου προγράμματος διακόπεται αιφνιδίως επανειλημμένα — Ανατρέξτε στο υλικό τεκμηρίωση του λογισμικού. Αν χρειαστεί, καταργήστε και κατόπιν επαναλάβετε την εγκατάσταση του προγράμματος.



ΣΗΜΕΙΩΣΗ: Το λογισμικό συνήθως περιλαμβάνει οδηγίες για την εγκατάσταση στην τεκμηρίωσή του ή σε CD.

Εάν ο υπολογιστής σταματήσει να αποκρίνεται ή εμφανιστεί μια μονόχρωμη μπλε οθόνη —



ΠΡΟΕΙΔΟΠΟΙΗΣΗ: Αν δεν μπορείτε να εκτελέσετε τερματισμό του λειτουργικού συστήματος, ενδέχεται να χάσετε δεδομένα.

Αν ο υπολογιστής δεν αποκρίνεται στο πάτημα ενός πλήκτρου στο πληκτρολόγιο ή στην κίνηση του ποντικιού, πατήστε το κουμπί λειτουργίας για τουλάχιστον 8 με 10 δευτερόλεπτα (μέχρι να σβήσει ο υπολογιστής) και μετά επανεκκινήστε τον υπολογιστή σας.

Επίλυση προβλημάτων

Εάν κάποιο πρόγραμμα είναι σχεδιασμένο για προηγούμενη έκδοση του λειτουργικού συστήματος Microsoft® Windows® —

Εκτελέστε τον **Οδηγό συμβατότητας προγράμματος**. Ο **Οδηγός συμβατότητας προγράμματος** ρυθμίζει ένα πρόγραμμα έτσι ώστε να εκτελείται σε περιβάλλον παρόμοιο με περιβάλλοντα λειτουργικού συστήματος διαφορετικού από τα Windows Vista.

1. Επιλέξτε διαδοχικά **Έναρξη**  → **Πίνακας Ελέγχου** → **Προγράμματα** → **Χρήση παλιότερου προγράμματος με αυτήν την έκδοση των Windows**.
2. Στην οθόνη υποδοχής, κάντε κλικ στο κουμπί **Επόμενο**.
3. Ακολουθήστε τις οδηγίες στην οθόνη.

Αν αντιμετωπίσετε άλλα προβλήματα με το λογισμικό —

- Δημιουργήστε αμέσως εφεδρικά αντίγραφα των αρχείων σας.
- Χρησιμοποιήστε ένα πρόγραμμα προστασίας από ιούς για να ελέγξετε τον σκληρό δίσκο ή τα CD.
- Αποθηκεύστε και κλείστε όλα τα ανοικτά αρχεία ή προγράμματα και σβήστε τον υπολογιστή σας μέσω του μενού **Έναρξη**  :

- Ελέγξτε το εγχειρίδιο λογισμικού ή επικοινωνήστε με τον κατασκευαστή του λογισμικού για πληροφορίες σχετικά με την αντιμετώπιση προβλημάτων:
 - Βεβαιωθείτε ότι το πρόγραμμα είναι συμβατό με το λειτουργικό σύστημα που έχετε εγκατεστημένο στον υπολογιστή σας.
 - Βεβαιωθείτε ότι ο υπολογιστής ικανοποιεί τις ελάχιστες απαιτήσεις υλικού για την εκτέλεση του λογισμικού. Για πληροφορίες, ανατρέξτε στο εγχειρίδιο του λογισμικού.
 - Βεβαιωθείτε ότι το πρόγραμμα είναι εγκατεστημένο και ρυθμισμένο σωστά.
 - Επαληθεύστε ότι τα προγράμματα οδήγησης των συσκευών δεν βρίσκονται σε διένεξη με το πρόγραμμα.
 - Αν χρειαστεί, καταργήστε και κατόπιν επαναλάβετε την εγκατάσταση του προγράμματος.

Χρήση εργαλείων υποστήριξης

Κέντρο υποστήριξης της Dell

Το **Κέντρο υποστήριξης της Dell** είναι μια εύχρηστη εφαρμογή που παρέχει πληροφορίες σχετικά με τον υπολογιστή σας και εξατομικευμένους πόρους υποστήριξης και υποστήριξης.

Για να εκτελέσετε την εφαρμογή, κάντε κλικ στο εικονίδιο  στη γραμμή εργασιών.

Στην αρχική σελίδα του **Κέντρου υποστήριξης της Dell** παρουσιάζεται ο αριθμός μοντέλου του υπολογιστή σας, η ετικέτα εξυπηρέτησης, ο κωδικός ταχείας εξυπηρέτησής του και πληροφορίες επικοινωνίας υποστήριξης.

Η αρχική σελίδα παρέχει συνδέσεις για πρόσβαση στα εξής:

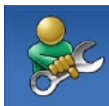

Αυτόματη βοήθεια (αντιμετώπιση προβλημάτων, ασφάλεια, επιδόσεις συστήματος, δίκτυο/Internet, δημιουργία/επαναφορά αντιγράφων ασφαλείας και Windows Vista)



Ειδοποιήσεις (ειδοποιήσεις από το τμήμα τεχνικής υποστήριξης για θέματα που έχουν σχέση με τον υπολογιστή σας)



Βοήθεια από την Dell (τεχνική υποστήριξη με το DellConnect™, εξυπηρέτηση πελατών, εκπαίδευση και εκμάθηση, βοήθεια μέσω τηλεφωνικής επικοινωνίας με την Dell και σάρωση μέσω Διαδικτύου με το PC CheckUp)



Πληροφορίες για το σύστημά σας (τεκμηρίωση συστήματος, πληροφορίες για την εγγύηση, πληροφορίες συστήματος, αναβαθμίσεις και αξεσουάρ)

Για περισσότερες πληροφορίες σχετικά με το **Κέντρο υποστήριξης** και τα διαθέσιμα εργαλεία υποστήριξης της Dell, κάντε κλικ στην καρτέλα **Υπηρεσίες** στην τοποθεσία **support.dell.com**.

Μηνύματα συστήματος

Εάν ο υπολογιστής σας παρουσιάσει πρόβλημα ή σφάλμα, μπορεί να εμφανίσει στην οθόνη του ένα μήνυμα συστήματος το οποίο θα σας βοηθήσει να εντοπίσετε το αίτιο και την ενέργεια που απαιτείται για την επίλυση του προβλήματος.

 **ΣΗΜΕΙΩΣΗ:** Αν το μήνυμα που λάβατε δεν περιλαμβάνεται στα παραδείγματα που ακολουθούν, ανατρέξτε στο υλικό τεκμηρίωσης είτε του λειτουργικού συστήματος είτε του προγράμματος που εκτελούσατε όταν εμφανίστηκε το μήνυμα. Εναλλακτικά, μπορείτε να ανατρέξετε στον *Οδηγό τεχνολογίας της Dell* που είναι αποθηκευμένος στο σκληρό δίσκο σας ή στην τοποθεσία Web υποστήριξης της Dell στη διεύθυνση support.dell.com/manuals ή στην ενότητα «Επικοινωνία με την Dell» στη σελίδα 63 για βοήθεια.

Δεν υπάρχει διαθέσιμος μηχανισμός εκκίνησης —

Δεν υπάρχει διαμέρισμα με δυνατότητα εκκίνησης στη μονάδα σκληρού δίσκου ή το καλώδιο σκληρού δίσκου είναι χαλαρά συνδεδεμένο ή δεν υπάρχει συσκευή με δυνατότητα εκκίνησης.

- Αν η μονάδα σκληρού δίσκου είναι η συσκευή εκκίνησής σας, σιγουρευτείτε ότι τα καλώδια είναι συνδεδεμένα και ότι η μονάδα είναι εγκατεστημένη σωστά και διαμερισμένη ως συσκευή εκκίνησης.
- Μεταβείτε στις ρυθμίσεις συστήματος και βεβαιωθείτε ότι οι πληροφορίες ακολουθίας εκκίνησης είναι σωστές (ανατρέξτε στον *Οδηγό τεχνολογίας της Dell* στο σκληρό δίσκο ή στην τοποθεσία Web υποστήριξης της Dell στη διεύθυνση support.dell.com/manuals).

Δεν υπάρχει διακοπή χτύπου χρονιστή —

Πιθανή δυσλειτουργία τσιπ στην πλακέτα συστήματος ή βλάβη της μητρικής κάρτας (ανατρέξτε στην ενότητα «Επικοινωνία με την Dell» στη σελίδα 63 για βοήθεια).

Αντιμετώπιση προβλημάτων υλικού

Εάν μια συσκευή είτε δεν ανιχνευθεί κατά την εγκατάσταση του λειτουργικού συστήματος είτε έχει ανιχνευθεί αλλά έχει διαμορφωθεί λανθασμένα, μπορείτε να χρησιμοποιήσετε την **Αντιμετώπιση προβλημάτων υλικού** για να επιλύσετε την ασυμβατότητα.

Για έναρξη της λειτουργίας Αντιμετώπιση προβλημάτων υλικού:

1. Επιλέξτε διαδοχικά **Έναρξη**  → **Βοήθεια και Υποστήριξη**.
2. Πληκτρολογήστε **αντιμετώπιση προβλημάτων υλικού** στο πεδίο αναζήτησης και πατήστε <Enter> για να αρχίσει η αναζήτηση.
3. Στα αποτελέσματα της αναζήτησης, επιλέξτε τη δυνατότητα που περιγράφει το πρόβλημα με τον καλύτερο δυνατό τρόπο και ακολουθήστε τα υπόλοιπα βήματα αντιμετώπισης του προβλήματος.

Dell Diagnostics

Αν αντιμετωπίζετε κάποιο πρόβλημα με τον υπολογιστή σας, πραγματοποιήστε τους ελέγχους που αναφέρονται στην ενότητα «Προβλήματα κλειδωμάτων και λογισμικού» στη σελίδα 43 και εκτελέστε το Dell Diagnostics προτού επικοινωνήσετε με την Dell για τεχνική βοήθεια.

 **ΣΗΜΕΙΩΣΗ:** Το Dell Diagnostics λειτουργεί μόνο στους υπολογιστές της Dell.

 **ΣΗΜΕΙΩΣΗ:** Ο δίσκος με τίτλο *Προγράμματα οδήγησης και βοηθητικές εφαρμογές* είναι προαιρετικός και μπορεί να μην έχει αποσταλεί με τον υπολογιστή σας.

Βεβαιωθείτε ότι η συσκευή που θέλετε να δοκιμάσετε εμφανίζεται στο βοηθητικό πρόγραμμα ρυθμίσεων του συστήματος και είναι ενεργή. Πατήστε <F2> κατά τη διάρκεια του POST (Power On Self Test - Αυτοδιαγνωστικό πρόγραμμα εκκίνησης) για να μεταβείτε στο βοηθητικό πρόγραμμα Ρυθμίσεις συστήματος (BIOS).

Εκκινήστε το Dell Diagnostics από τη μονάδα σκληρού δίσκου ή από το δίσκο *Προγράμματα οδήγησης και βοηθητικές εφαρμογές*.

Εκκίνηση του Dell Diagnostics από τη μονάδα σκληρού δίσκου

Το διαγνωστικό πρόγραμμα της Dell βρίσκεται σε ένα κρυφό τμήμα διαγνωστικού βοηθητικού προγράμματος στον σκληρό σας δίσκο.

 **ΣΗΜΕΙΩΣΗ:** Αν ο υπολογιστής σας δεν μπορεί να εμφανίσει εικόνα στην οθόνη, επικοινωνήστε με την Dell (ανατρέξτε στην ενότητα «Επικοινωνία με την Dell» στη σελίδα 63).

1. Βεβαιωθείτε ότι ο υπολογιστής είναι συνδεδεμένος σε πρίζα για την οποία γνωρίζετε ότι λειτουργεί κανονικά.
2. Θέστε σε λειτουργία (ή επανεκκινήστε) τον υπολογιστή σας.
3. Όταν εμφανιστεί το λογότυπο DELL™, πατήστε αμέσως <F12>. Επιλέξτε **Diagnostics** από το μενού εκκίνησης που εμφανίζεται και πατήστε <Enter>. ΣΕ μερικούς υπολογιστές θα εκτελεστεί το Pre-Boot System Assessment (PSA - Αξιολόγηση του συστήματος πριν από την εκκίνηση).

 **ΣΗΜΕΙΩΣΗ:** Αν περιμένετε πολλή ώρα και εμφανίζεται το λογότυπο του λειτουργικού συστήματος, συνεχίστε να περιμένετε ωσότου δείτε την επιφάνεια εργασίας των Microsoft® Windows® και μετά τερματίστε τη λειτουργία του υπολογιστή σας και δοκιμάστε ξανά.

 **ΣΗΜΕΙΩΣΗ:** Αν εμφανιστεί μήνυμα ότι δεν βρέθηκε διαμέρισμα της βοηθητικής εφαρμογής διαγνωστικών ελέγχων, εκτελέστε το Dell Diagnostics από το δίσκο Προγράμματα οδήγησης και βοηθητικές εφαρμογές.

Αν εκτελεστεί το PSA:

- α Το PSA θα ξεκινήσει να εκτελεί τους ελέγχους.
- β Αν το PSA ολοκληρωθεί με επιτυχία, θα λάβετε το ακόλουθο μήνυμα: «Δεν έχουν εντοπιστεί προβλήματα με αυτό το σύστημα έως τώρα. Θέλετε να συνεχίσετε την εκτέλεση των υπόλοιπων ελέγχων για τη μνήμη; Θα χρειαστούν περίπου 30 λεπτά ή περισσότερο. Θέλετε να συνεχίσετε; (Προτείνεται).»
- γ Πατήστε <y> για να συνεχίσετε αν αντιμετωπίζετε προβλήματα με τη μνήμη, διαφορετικά πατήστε <n>.

- δ Θα λάβετε το μήνυμα «Εκκίνηση του διαμερίσματος βοηθητικής εφαρμογής διαγνωστικών ελέγχων της Dell. Πατήστε ένα πλήκτρο για να συνεχίσετε.»
- ε Πατήστε ένα πλήκτρο για να συνεχίσετε. Εμφανίζεται το παράθυρο **Ορίστε μια επιλογή.**

Αν δεν εκτελεστεί το PSA:

Πατήστε κάποιο πλήκτρο για να ξεκινήσει το Dell Diagnostics από το διαμέρισμα της βοηθητικής εφαρμογής διαγνωστικών ελέγχων στη μονάδα του σκληρού σας δίσκου και μεταβείτε στο παράθυρο **Ορίστε μια επιλογή.**

4. Επιλέξτε τον έλεγχο που θέλετε να εκτελέσετε.
5. Εάν αντιμετωπίσετε πρόβλημα κατά τη διάρκεια του ελέγχου, εμφανίζεται ένα μήνυμα με έναν κωδικό σφάλματος και μια περιγραφή του προβλήματος. Καταγράψτε τον κωδικό σφάλματος και την περιγραφή του προβλήματος και επικοινωνήστε με την Dell (ανατρέξτε στην ενότητα «Επικοινωνία με την Dell» στη σελίδα 63.

 **ΣΗΜΕΙΩΣΗ:** Η Ετικέτα εξυπηρέτησης για τον υπολογιστή σας βρίσκεται στο πάνω μέρος κάθε οθόνης δοκιμής. Εάν επικοινωνήσετε με την Dell, η τεχνική υποστήριξη θα σας ζητήσει την Ετικέτα Εξυπηρέτησης.

6. Όταν ολοκληρωθούν οι δοκιμές, κλείστε την οθόνη δοκιμών για να επιστρέψετε στο παράθυρο **Ορίστε μια επιλογή.** Για έξοδο από το Dell Diagnostics και επανεκκίνηση του υπολογιστή, κάντε κλικ στην επιλογή **Έξοδος.**

Έναρξη της εφαρμογής Dell Diagnostics από το δίσκο «Προγράμματα οδήγησης και βοηθητικές εφαρμογές»

1. Τοποθετήστε το δίσκο *Προγράμματα οδήγησης και βοηθητικές εφαρμογές* στη μονάδα.
2. Σβήστε και κάντε επανεκκινήστε τον υπολογιστή. Μόλις εμφανιστεί το λογότυπο DELL, πιέστε αμέσως το πλήκτρο <F12>.

 **ΣΗΜΕΙΩΣΗ:** Αν περιμένετε πολλή ώρα και εμφανίζεται το λογότυπο του λειτουργικού συστήματος, συνεχίστε να περιμένετε ωστόσο δείτε την επιφάνεια εργασίας των Microsoft® Windows® και μετά τερματίστε τη λειτουργία του υπολογιστή σας και δοκιμάστε ξανά.

 **ΣΗΜΕΙΩΣΗ:** Τα βήματα που ακολουθούν αλλάζουν την ακολουθία εκκίνησης μόνο για μία φορά. Στην επόμενη διαδικασία εκκίνησης, η εκκίνηση του υπολογιστή γίνεται σύμφωνα με τις συσκευές που ορίζονται στο πρόγραμμα εγκατάστασης του συστήματος.

Χρήση εργαλείων υποστήριξης

3. Όταν εμφανιστεί η λίστα των συσκευών εκκίνησης, επισημάνετε την επιλογή **CD/DVD/CD-RW** και κατόπιν πατήστε το πλήκτρο <Enter>.
4. Στο μενού που εμφανίζεται, επιλέξτε **Εκκίνηση από CD-ROM** και πατήστε <Enter>.
5. Πληκτρολογήστε 1 για να ξεκινήσει το μενού CD και κατόπιν πατήστε <Enter> για να προχωρήσετε.
6. Επιλέξτε **Εκτέλεση του Dell Diagnostics 32 Bit** από την αριθμημένη λίστα. Αν παρατίθενται πολλαπλές εκδόσεις, επιλέξτε την έκδοση που ενδείκνυται για τον υπολογιστή σας.
7. Επιλέξτε τον έλεγχο που θέλετε να εκτελέσετε.
8. Εάν αντιμετωπίσετε πρόβλημα κατά τη διάρκεια του ελέγχου, εμφανίζεται ένα μήνυμα με έναν κωδικό σφάλματος και μια περιγραφή του προβλήματος. Καταγράψτε τον κωδικό σφάλματος και την περιγραφή του προβλήματος και ανατρέξτε στην ενότητα «Επικοινωνία με την Dell» στη σελίδα 63.

 **ΣΗΜΕΙΩΣΗ:** Η Ετικέτα εξυπηρέτησης για τον υπολογιστή σας βρίσκεται στο πάνω μέρος κάθε οθόνης δοκιμής. Εάν επικοινωνήσετε με την Dell, η τεχνική υποστήριξη θα σας ζητήσει την Ετικέτα Εξυπηρέτησης.

9. Όταν ολοκληρωθούν οι δοκιμές, κλείστε την οθόνη δοκιμών για να επιστρέψετε στο παράθυρο **Ορίστε μια επιλογή**. Για έξοδο από το Dell Diagnostics και επανεκκίνηση του υπολογιστή, κάντε κλικ στην επιλογή **Έξοδος**.
10. Αφαιρέστε το δίσκο *Προγράμματα οδήγησης και βοηθητικές εφαρμογές*.

Επαναφορά του λειτουργικού συστήματος

Μπορείτε να κάνετε επαναφορά του λειτουργικού σας συστήματος με τους εξής τρόπους:

- Η Επαναφορά Συστήματος επαναφέρει τον υπολογιστή σας σε προγενέστερη λειτουργική κατάσταση χωρίς να επηρεάζει τα αρχεία δεδομένων. Χρησιμοποιήστε την Επαναφορά Συστήματος ως την πρώτη λύση για επαναφορά του λειτουργικού σας συστήματος και τη διατήρηση των αρχείων δεδομένων.
- Η λειτουργία Dell Factory Image Restore επαναφέρει τη μονάδα σκληρού δίσκου σας στη λειτουργική κατάσταση που βρισκόταν όταν αγοράσατε τον υπολογιστή. Η διαδικασία αυτή διαγράφει μόνιμα όλα τα δεδομένα που υπάρχουν στον σκληρό δίσκο και καταργεί όλες εφαρμογές εγκαταστήσατε μετά την παραλαβή του υπολογιστή. Χρησιμοποιήστε τη λειτουργία Dell Factory Image Restore (Επαναφορά εργοστασιακής εικόνας Dell) μόνο αν η λειτουργία Επαναφορά Συστήματος δεν έλυσε το πρόβλημα στο λειτουργικό σύστημα.
- Αν λάβατε ένα δίσκο λειτουργικού συστήματος μαζί με τον υπολογιστή σας, μπορείτε να τον χρησιμοποιήσετε για να επαναφέρετε το λειτουργικό σας σύστημα. Ωστόσο, χρησιμοποιώντας το δίσκο «Λειτουργικό σύστημα» διαγράφονται επίσης όλα τα δεδομένα στον σκληρό δίσκο. Χρησιμοποιήστε το δίσκο μόνο αν η Επαναφορά Συστήματος δεν επέλυσε το πρόβλημα του λειτουργικού σας συστήματος.

Επαναφορά συστήματος

Τα λειτουργικά συστήματα Windows παρέχουν τη λειτουργία Επαναφορά Συστήματος η οποία σας επιτρέπει να επαναφέρετε τον υπολογιστή σας σε προηγούμενη λειτουργική κατάσταση (χωρίς να επηρεάζονται τα αρχεία δεδομένων) αν αλλαγές που έγιναν στο υλικό, το λογισμικό ή άλλες ρυθμίσεις συστήματος έχουν αφήσει τον υπολογιστή σε ανεπιθύμητη λειτουργική κατάσταση. Όσες αλλαγές κάνει η λειτουργία System Restore (Επαναφορά συστήματος) στον υπολογιστή σας είναι πλήρως αναστρέψιμες.

 **ΠΡΟΣΟΧΗ:** Δημιουργείτε συχνά αντίγραφα ασφαλείας των αρχείων δεδομένων σας. Η λειτουργία System Restore (Επαναφορά Συστήματος) δεν παρακολουθεί ούτε επαναφέρει τα αρχεία των δεδομένων σας.

 **ΣΗΜΕΙΩΣΗ:** Οι διαδικασίες αυτού του εγγράφου γράφτηκαν για την προεπιλεγμένη προβολή των Windows, έτσι μπορεί να μην ισχύουν αν ρυθμίσετε τον υπολογιστή σας Dell™ στην κλασική προβολή των Windows.

Έναρξη της λειτουργίας «Επαναφορά Συστήματος»

1. Κάντε κλικ στο κουμπί Έναρξη .
2. Στο πλαίσιο Έναρξη αναζήτησης, πληκτρολογήστε Επαναφορά Συστήματος και πατήστε το πλήκτρο <Enter>.

 **ΣΗΜΕΙΩΣΗ:** Μπορεί να εμφανιστεί το παράθυρο Έλεγχος λογαριασμού χρήστη. Αν είστε διαχειριστής στον υπολογιστή, κάντε κλικ στο κουμπί **Συνέχεια**. Αλλιώς, επικοινωνήστε με το διαχειριστή σας για να συνεχίσετε την επιθυμητή ενέργεια.

3. Κάντε κλικ στο κουμπί **Επόμενο** και ακολουθήστε τις οδηγίες στην οθόνη.

Στην περίπτωση που η Επαναφορά Συστήματος δεν λύσει το πρόβλημα, μπορείτε να αναίρεσετε την τελευταία επαναφορά συστήματος.

Αναίρεση της τελευταίας επαναφοράς συστήματος

 **ΣΗΜΕΙΩΣΗ:** Προτού αναίρεσετε την τελευταία επαναφορά συστήματος, αποθηκεύστε και κλείστε όλα τα ανοιχτά αρχεία και κλείστε όλα τα ανοιχτά προγράμματα. Μην αλλάξετε, μην ανοίξετε και μη διαγράψετε αρχεία ή προγράμματα μέχρι να ολοκληρωθεί η επαναφορά.

1. Κάντε κλικ στο κουμπί Έναρξη .
2. Στο πλαίσιο Έναρξη αναζήτησης, πληκτρολογήστε Επαναφορά Συστήματος και πατήστε <Enter>.
3. Κάντε κλικ στο στοιχείο **Αναίρεση της τελευταίας επαναφοράς** και κατόπιν στο **Επόμενο**.

Επαναφορά εργοστασιακής εικόνας Dell

 **ΠΡΟΧΟΣΗ:** Η χρήση της λειτουργίας Dell Factory Image Restore διαγράφει μόνιμα όλα τα δεδομένα που υπάρχουν στον σκληρό δίσκο και καταργεί την εγκατάσταση κάθε προγράμματος ή προγράμματος οδήγησης που εγκαταστήσατε μετά την παραλαβή του υπολογιστή σας. Αν είναι δυνατό, προτού χρησιμοποιήσετε αυτές τις επιλογές, δημιουργήστε εφεδρικά αντίγραφα των δεδομένων. Χρησιμοποιήστε τη λειτουργία Dell Factory Image Restore (Επαναφορά εργοστασιακής εικόνας Dell) μόνο αν η λειτουργία Επαναφορά Συστήματος δεν έλυσε το πρόβλημα στο λειτουργικό σύστημα.

 **ΣΗΜΕΙΩΣΗ:** Η λειτουργία Dell Factory Image Restore μπορεί να μην είναι διαθέσιμη σε ορισμένες χώρες ή σε ορισμένους υπολογιστές.

Χρησιμοποιήστε το Dell Factory Image Restore μόνο ως τελευταία μέθοδο επαναφοράς του λειτουργικού σας συστήματος. Η επιλογή αυτή επαναφέρει τον σκληρό σας δίσκο στην κατάσταση λειτουργίας που ήταν όταν αγοράσατε τον υπολογιστή. Κάθε πρόγραμμα ή αρχείο που προστέθηκε από τότε που αγοράσατε τον υπολογιστή σας — συμπεριλαμβανομένων των αρχείων δεδομένων — διαγράφονται

μόνιμα από τον σκληρό δίσκο. Τα αρχεία δεδομένων περιλαμβάνουν έγγραφα, υπολογιστικά έγγραφα, μηνύματα ηλεκτρονικής αλληλογραφίας, ψηφιακές φωτογραφίες, αρχεία μουσικής και ούτω καθεξής. Αν είναι δυνατό, δημιουργήστε αντίγραφα ασφαλείας όλων των δεδομένων σας προτού χρησιμοποιήσετε τη λειτουργία Dell Factory Image Restore (Επαναφορά εργοστασιακής εικόνας Dell).

1. Ανοίξτε τον υπολογιστή. Μόλις εμφανιστεί το λογότυπο Dell, πατήστε το πλήκτρο <F8> αρκετές φορές για να αποκτήσετε πρόσβαση στο παράθυρο **Επιλογές εκκίνησης για προχωρημένους για τα Windows Vista**.

 **ΣΗΜΕΙΩΣΗ:** Αν περιμένετε πολλή ώρα και εμφανίζεται το λογότυπο του λειτουργικού συστήματος, συνεχίστε να περιμένετε ωστόσο δείτε την επιφάνεια εργασίας των Microsoft® Windows® και μετά τερματίστε τη λειτουργία του υπολογιστή σας και δοκιμάστε ξανά.

2. Επιλέξτε **Επιδιόρθωση του υπολογιστή σας**.
3. Θα εμφανιστεί το παράθυρο **Επιλογές αποκατάστασης συστήματος**.
4. Επιλέξτε μια διάταξη πληκτρολογίου και κατόπιν κάντε κλικ στο **Επόμενο**.
5. Για να αποκτήσετε πρόσβαση στις επιλογές επαναφοράς, συνδεθείτε ως τοπικός χρήστης. Για πρόσβαση στη γραμμή εντολών, πληκτρολογήστε `administrator` στο πεδίο **Όνομα χρήστη** και μετά κάντε κλικ στο κουμπί **OK**.

6. Κάντε κλικ στην επιλογή **Dell Factory Image Restore** (Επαναφορά εργοστασιακής εικόνας Dell). Θα εμφανιστεί η οθόνη υποδοχής της λειτουργίας **Dell Factory Image Restore** (Επαναφορά εργοστασιακής εικόνας Dell).

 **ΣΗΜΕΙΩΣΗ:** Ανάλογα με τη διαμόρφωση των παραμέτρων, μπορεί να χρειαστεί να επιλέξετε το **Dell Factory Tools** (Εργοστασιακά εργαλεία Dell) και κατόπιν το **Dell Factory Image Restore**.

7. Κάντε κλικ στο κουμπί **Επόμενο**. Τότε, θα εμφανιστεί η οθόνη **Confirm Data Deletion** (Επιβεβαίωση διαγραφής δεδομένων).

 **ΣΗΜΕΙΩΣΗ:** Αν δεν θέλετε να προχωρήσετε με το Factory Image Restore, κάντε κλικ στο κουμπί **Άκυρο**.

8. Κάντε κλικ στο πλαίσιο ελέγχου για να επιβεβαιώσετε ότι θέλετε να συνεχίσετε την εκ νέου διαμόρφωση του σκληρού δίσκου και την επαναφορά του λογισμικού του συστήματος στην εργοστασιακή κατάσταση και μετά κάντε κλικ στην επιλογή **Επόμενο**.

Η διαδικασία επαναφοράς αρχίζει και μπορεί να χρειαστεί πέντε λεπτά ή περισσότερο για να ολοκληρωθεί. Ένα μήνυμα εμφανίζεται όταν οι εφαρμογές του λειτουργικού συστήματος και οι εργοστασιακές εφαρμογές έχουν επαναφερθεί στην εργοστασιακή κατάσταση.

9. Κάντε κλικ στο κουμπί **Τέλος** για να γίνει επανεκκίνηση του υπολογιστή.

Επανεγκατάσταση του λειτουργικού συστήματος

Πριν ξεκινήσετε

Εάν σκέφτεστε να επανεγκαταστήσετε το λειτουργικό σύστημα των Windows για να διορθώσετε κάποιο πρόβλημα σε ένα πρόγραμμα οδήγησης που εγκαταστήσατε πρόσφατα, πρώτα επιχειρήστε να χρησιμοποιήσετε τη λειτουργία Επαναφοράς προγράμματος οδήγησης συσκευής των Windows. Αν η λειτουργία Device Driver Rollback (Επαναφορά προγράμματος οδήγησης συσκευής) δεν λύσει το πρόβλημα, τότε χρησιμοποιήστε την Επαναφορά Συστήματος για να επαναφέρετε το λειτουργικό σας σύστημα στην κατάσταση λειτουργίας που ήταν πριν από την εγκατάσταση του προγράμματος οδήγησης της νέας συσκευής. Ανατρέξτε στην ενότητα «Επαναφορά Συστήματος» στη σελίδα 52.

 **ΠΡΟΣΟΧΗ:** Πριν να εκτελέσετε την εγκατάσταση, δημιουργήστε αντίγραφα ασφαλείας όλων των αρχείων δεδομένων στον κύριο σκληρό σας δίσκο. Για τις συμβατικές ρυθμίσεις παραμέτρων του σκληρού δίσκου, ο κύριος σκληρός δίσκος είναι ο πρώτος δίσκος που ανιχνεύεται από τον υπολογιστή.

Για να επανεγκαταστήσετε τα Windows, θα χρειαστείτε τα εξής:



- Δίσκος *Λειτουργικό σύστημα* της Dell
- Δίσκος «*Προγράμματα οδήγησης και βοηθητικές εφαρμογές*» της Dell

 **ΣΗΜΕΙΩΣΗ:** Ο δίσκος *Προγράμματα οδήγησης και βοηθητικές εφαρμογές* περιέχει προγράμματα οδήγησης που εγκαταστάθηκαν κατά τη συναρμολόγηση του υπολογιστή. Χρησιμοποιήστε το δίσκο *Προγράμματα οδήγησης και βοηθητικές εφαρμογές* της Dell για τυχόν προγράμματα οδήγησης που θα απαιτηθούν. Ανάλογα με την περιοχή από την οποία παραγγείλατε τον υπολογιστή σας ή το κατά πόσον ζητήσατε το δίσκο, ο δίσκος *Προγράμματα οδήγησης και βοηθητικές εφαρμογές* και ο δίσκος *Λειτουργικό σύστημα* της Dell μπορεί να μην έχουν αποσταλεί με τον υπολογιστή σας.

Επανεγκατάσταση των Windows Vista

Η διαδικασία επανεγκατάστασης μπορεί να διαρκέσει από 1 έως 2 ώρες ωστόσο ολοκληρωθεί. Αφού επανεγκαταστήσετε το λειτουργικό σύστημα, πρέπει να επανεγκαταστήσετε και τα προγράμματα οδήγησης, τα προγράμματα προστασίας από ιούς και άλλα προγράμματα.

1. Αποθηκεύστε και κλείστε όλα τα ανοιχτά αρχεία και τερματίστε όλα τα ανοιχτά προγράμματα.

2. Τοποθετήστε το δίσκο με τίτλο *Λειτουργικό σύστημα* στην οπτική μονάδα.
 3. Κάντε κλικ στο κουμπί **Έξοδος** αν εμφανιστεί το μήνυμα **Εγκατάσταση των Windows**.
 4. Επανεκκινήστε τον υπολογιστή.
 5. Όταν εμφανιστεί το λογότυπο DELL, πατήστε αμέσως <F12>.
-  **ΣΗΜΕΙΩΣΗ:** Αν περιμένετε πολλή ώρα και εμφανίζεται το λογότυπο του λειτουργικού συστήματος, συνεχίστε να περιμένετε ωστόσο δείτε την επιφάνεια εργασίας των Microsoft® Windows® και μετά τερματίστε τη λειτουργία του υπολογιστή σας και δοκιμάστε ξανά.
-  **ΣΗΜΕΙΩΣΗ:** Τα βήματα που ακολουθούν αλλάζουν την ακολουθία εκκίνησης μόνο για μία φορά. Στην επόμενη διαδικασία εκκίνησης, η εκκίνηση του υπολογιστή γίνεται σύμφωνα με τις συσκευές που ορίζονται στο πρόγραμμα εγκατάστασης του συστήματος.
6. Όταν εμφανιστεί η λίστα συσκευών εκκίνησης, επισημάνετε την επιλογή **Μονάδα CD/DVD/CD-RW** και κατόπιν πατήστε το πλήκτρο <Enter>.
 7. Πατήστε οποιοδήποτε πλήκτρο για **εκκίνηση από το CD-ROM**. Για να ολοκληρώσετε την εγκατάσταση, ακολουθήστε τις οδηγίες στην οθόνη.

Βοήθεια

Αν αντιμετωπίζετε κάποιο πρόβλημα με τον υπολογιστή σας, για τη διάγνωση και την επίλυσή του μπορείτε να ακολουθήσετε τα εξής βήματα:

1. Για πληροφορίες και τις διαδικασίες αναφορικά με το πρόβλημα που παρουσιάζει ο υπολογιστής σας, ανατρέξτε στην ενότητα «Επίλυση προβλημάτων» στη σελίδα 37.
2. Για περισσότερες πληροφορίες σχετικά με την αντιμετώπιση προβλημάτων, ανατρέξτε στον *Οδηγό τεχνολογίας της Dell* που υπάρχει αποθηκευμένος στο σκληρό δίσκο σας ή στην τοποθεσία Web υποστήριξης της Dell στη διεύθυνση **support.dell.com/manuals**.
3. Για τις διαδικασίες σχετικά με την εκτέλεση του Dell Diagnostics, ανατρέξτε στην ενότητα «Dell Diagnostics» στη σελίδα 47.
4. Συμπληρώστε τη «Διαγνωστική λίστα ελέγχου» στη σελίδα 62.
5. Αν χρειάζεστε βοήθεια σε ό,τι αφορά την εγκατάσταση και τις διαδικασίες αντιμετώπισης προβλημάτων, χρησιμοποιήστε την εκτεταμένη σειρά υπηρεσιών μέσω Internet της Dell που υπάρχουν διαθέσιμες στην τοποθεσία Web υποστήριξης της Dell (στη διεύθυνση **support.dell.com**). Αν θέλετε να δείτε μια εκτενέστερη λίστα υπηρεσιών της Υποστήριξης της Dell στο Internet, ανατρέξτε στην ενότητα «Υπηρεσίες μέσω Internet» στη σελίδα 58.
6. Αν το πρόβλημα δεν λυθεί με τα προηγούμενα βήματα, ανατρέξτε στην ενότητα «Επικοινωνία με την Dell» στη σελίδα 61.



ΣΗΜΕΙΩΣΗ: Επικοινωνήστε με την Υποστήριξη Dell από ένα τηλέφωνο κοντά στον υπολογιστή ώστε το αρμόδιο προσωπικό να μπορέσει να σας βοηθήσει στις αναγκαίες διαδικασίες.



ΣΗΜΕΙΩΣΗ: Το σύστημα κωδικών ταχείας εξυπηρέτησης της Dell μπορεί να μην είναι διαθέσιμο σε όλες τις χώρες.

Όταν σας ζητηθεί από το αυτοματοποιημένο τηλεφωνικό σύστημα της Dell, πληκτρολογήστε τον Κωδικό ταχείας εξυπηρέτησης ώστε η κλήση να διαβιβαστεί κατευθείαν στο αρμόδιο προσωπικό υποστήριξης. Αν δεν έχετε Κωδικό ταχείας εξυπηρέτησης, ανοίξτε το φάκελο **Dell Accessories** (Βοηθήματα Dell), κάντε διπλό κλικ στο εικονίδιο του **κωδικού ταχείας εξυπηρέτησης** και ακολουθήστε τις οδηγίες.

 **ΣΗΜΕΙΩΣΗ:** Μερικές από τις υπηρεσίες που ακολουθούν δεν είναι πάντα διαθέσιμες σε όλες τις περιοχές έξω από τις Η.Π.Α. Για πληροφορίες σχετικά με τη διαθεσιμότητα, τηλεφωνήστε στον αντιπρόσωπο της Dell στην περιοχή σας.

Τεχνική υποστήριξη και εξυπηρέτηση πελατών

Η υπηρεσία υποστήριξης της Dell είναι στη διάθεσή σας για να απαντήσει στις ερωτήσεις σας σχετικά με το υλικό Dell. Το προσωπικό υποστήριξης χρησιμοποιεί διαγνωστικό σύστημα με υπολογιστές για να παρέχει γρήγορες και ακριβείς απαντήσεις.

Για να επικοινωνήσετε με την υπηρεσία υποστήριξης της Dell, ανατρέξτε στην ενότητα «Προτού τηλεφωνήσετε» στη σελίδα 61 και μετά στις πληροφορίες επικοινωνίας για την περιοχή σας ή επισκεφτείτε τη διεύθυνση **support.dell.com**.

DellConnect™

Το DellConnect είναι ένα απλό εργαλείο πρόσβασης μέσω Internet που δίνει τη δυνατότητα σε κάποιον συνεργάτη της Dell για παροχή υπηρεσιών και υποστήριξης να αποκτήσει πρόσβαση στον υπολογιστή σας μέσω ευρυζωνικής σύνδεσης, να διαγνώσει το πρόβλημά σας και να το επιδιορθώσει. Όλα αυτά γίνονται υπό την επίβλεψή σας. Για περισσότερες πληροφορίες, επισκεφτείτε την ιστοσελίδα **www.dell.com/DellConnect**.

Υπηρεσίες μέσω Internet

Μπορείτε να μάθετε για τα προϊόντα και τις υπηρεσίες Dell στις εξής τοποθεσίες web:

- **www.dell.com**
- **www.dell.com/ap** (μόνο για χώρες της Ασίας/του Ειρηνικού)
- **www.dell.com/jp** (μόνο για την Ιαπωνία)
- **www.euro.dell.com** (μόνο για την Ευρώπη)
- **www.dell.com/la** (για τη Λατινική Αμερική και τις χώρες της Καραϊβικής)
- **www.dell.ca** (μόνο για τον Καναδά)

Μπορείτε να αποκτήσετε πρόσβαση στην Υποστήριξη Dell μέσω των παρακάτω ιστοτόπων και διευθύνσεων email:

Τοποθεσίες υποστήριξης της Dell στο web

- **support.dell.com**
- **support.jp.dell.com** (μόνο για την Ιαπωνία)
- **support.euro.dell.com** (μόνο για την Ευρώπη)

Διευθύνσεις email της Υποστήριξης Dell:

- **mobile_support@us.dell.com**
- **support@us.dell.com**
- **la-techsupport@dell.com** (μόνο για τις χώρες της Λατινικής Αμερικής και της Καραϊβικής)
- **apsupport@dell.com** (μόνο για τις χώρες της Ασίας/του Ειρηνικού)

Διευθύνσεις ηλεκτρονικού ταχυδρομείου των τμημάτων μάρκετινγκ και πωλήσεων της Dell

- **apmarketing@dell.com** (μόνο για τις χώρες της Ασίας/του Ειρηνικού)
- **sales_canada@dell.com** (μόνο για τον Καναδά)

Πρωτόκολλο ανώνυμης μεταφοράς αρχείων (FTP)

- **ftp.dell.com**
- Συνδεθείτε ως χρήστης: `anonymous` (ανώνυμος) και χρησιμοποιήστε ως κωδικό πρόσβασης τη διεύθυνση email σας.

Αυτοματοποιημένη υπηρεσία ενημέρωσης για την κατάσταση της παραγγελίας σας

Για να ελέγξετε την κατάσταση προϊόντων της Dell που έχετε παραγγείλει, μπορείτε να επισκεφτείτε την τοποθεσία **support.dell.com** στο Internet ή να επικοινωνήσετε με την αυτοματοποιημένη υπηρεσία ενημέρωσης για την κατάσταση των παραγγελιών. Ένα ηχογραφημένο μήνυμα σας ζητά τις πληροφορίες που χρειάζονται για να εντοπίσετε την παραγγελία σας και να ενημερωθείτε για την πορεία της. Για τον αριθμό τηλεφώνου που πρέπει να καλέσετε στην περιοχή σας, ανατρέξτε στην ενότητα «Επικοινωνία με την Dell» στη σελίδα 63.

Αν έχετε κάποιο πρόβλημα με την παραγγελία σας, όπως ελλιπή ή λανθασμένα εξαρτήματα ή λανθασμένη χρέωση, επικοινωνήστε με την εξυπηρέτηση πελατών της Dell. Όταν τηλεφωνήσετε, θα πρέπει να έχετε εύκαιρο το τιμολόγιο ή την απόδειξη παραλαβής της συσκευασίας όταν τηλεφωνήσετε. Για τον αριθμό τηλεφώνου που πρέπει να καλέσετε στην περιοχή σας, ανατρέξτε στην ενότητα «Επικοινωνία με την Dell» στη σελίδα 63.

Πληροφορίες για τα προϊόντα

Αν χρειάζεστε πληροφορίες για πρόσθετα προϊόντα της Dell ή θέλετε να κάνετε παραγγελία, επισκεφτείτε την τοποθεσία της Dell στη διεύθυνση **www.dell.com**. Για πληροφορίες σχετικά με τον αριθμό τηλεφώνου που πρέπει να καλέσετε στην περιοχή σας ή για να μιλήσετε κάποιον ειδικό πωλήσεων, ανατρέξτε στην ενότητα «Επικοινωνία με την Dell» στη σελίδα 63.

Επιστροφή προϊόντων για επισκευή στα πλαίσια της εγγύησης ή για πίστωση

 **ΣΗΜΕΙΩΣΗ:** Προτού επιστρέψετε το προϊόν στη Dell, φροντίστε να δημιουργήσετε αντίγραφο ασφαλείας των δεδομένων του σκληρού δίσκου σας και άλλων συσκευών αποθήκευσης του προϊόντος. Διαγράψτε όλες τις απόρρητες, προσωπικές και ιδιωτικές πληροφορίες, καθώς επίσης όλες τις πληροφορίες από αφαιρούμενα μέσα, όπως CD και κάρτες PC. Η Dell δεν φέρει ευθύνη για απώλεια απόρρητων, προσωπικών ή ιδιωτικών πληροφοριών ή φθορά δεδομένων, φθορά ή απώλεια αφαιρούμενων μέσων που ενδέχεται να συμπεριλάβετε στην επιστροφή σας.

Ετοιμάστε όλα τα προς επιστροφή είδη, είτε για επισκευή είτε για πίστωση, ως εξής:

1. Τηλεφωνήστε στην Dell για να πάρετε αριθμό εξουσιοδότησης επιστροφής υλικού και γράψτε τον καθαρά και σε εμφανές σημείο στο έξω μέρος του κιβωτίου.
-  **ΣΗΜΕΙΩΣΗ:** Για τον αριθμό τηλεφώνου που πρέπει να καλέσετε στην περιοχή σας, ανατρέξτε στην ενότητα «Επικοινωνία με την Dell» στη σελίδα 63.
2. Συμπεριλάβετε ένα αντίγραφο του τιμολογίου και μια επιστολή που να περιγράφει την αιτία επιστροφής.
3. Συμπεριλάβετε ένα αντίγραφο της λίστας ελέγχου του Dell Diagnostics (ανατρέξτε στην ενότητα «Διαγνωστική λίστα ελέγχου» στη σελίδα 62), που να υποδεικνύει τους ελέγχους που εκτελέσατε και κάθε μήνυμα σφάλματος που ανέφερε το Dell Diagnostics (ανατρέξτε στην ενότητα «Dell Diagnostics» στη σελίδα 47).
4. Συμπεριλάβετε όποια βοηθήματα ανήκουν στο προϊόν(τα) που επιστρέφεται (καλώδια ρεύματος, λογισμικό, οδηγίες κ.λ.π.) αν η επιστροφή αφορά πίστωση.

5. Συσκευάστε τον προς επιστροφή εξοπλισμό στα αρχικά (ή αντίστοιχα) υλικά συσκευασίας.

 **ΣΗΜΕΙΩΣΗ:** Εσείς αναλαμβάνετε τα έξοδα αποστολής. Επίσης αναλαμβάνετε την ασφάλιση κάθε επιστρεφόμενου προϊόντος και τον κίνδυνο να χαθεί κατά την αποστολή του προς την Dell. Δεν γίνονται δεκτά τα δέματα με αντικαταβολή (C.O.D.).

 **ΣΗΜΕΙΩΣΗ:** Επιστροφές που δεν πληρούν τις προαναφερόμενες απαιτήσεις δεν θα γίνονται δεκτές από το τμήμα παραλαβής της Dell και θα σας επιστρέφονται.

Προτού τηλεφωνήσετε

 **ΣΗΜΕΙΩΣΗ:** Όταν τηλεφωνείτε, φροντίστε να έχετε έτοιμο τον κωδικό ταχείας εξυπηρέτησης. Ο κωδικός βοηθά το αυτοματοποιημένο τηλεφωνικό σύστημα υποστήριξης της Dell να διαβιβάσει την κλήση σας αποτελεσματικότερα. Επίσης, μπορεί να σας ζητηθεί η ετικέτα εξυπηρέτησης (που βρίσκεται στο πίσω ή στο κάτω μέρος του υπολογιστή σας).

Θυμηθείτε να συμπληρώσετε την παρακάτω Διαγνωστική λίστα ελέγχου. Αν είναι εφικτό, θέστε τον υπολογιστή σας σε λειτουργία προτού τηλεφωνήσετε στην Dell για βοήθεια και καλέστε από ένα τηλέφωνο στο σημείο όπου βρίσκεται ο υπολογιστής σας ή κοντά σε αυτόν. Μπορεί να σας ζητηθεί να πληκτρολογήσετε μερικές εντολές στο πληκτρολόγιο, να μεταβιβάσετε λεπτομερείς πληροφορίες κατά τις λειτουργίες ή να δοκιμάσετε άλλα πιθανά βήματα αντιμετώπισης προβλημάτων στον ίδιο τον υπολογιστή. Σιγουρευτείτε ότι έχετε διαθέσιμη την τεκμηρίωση του υπολογιστή.

Διαγνωστική λίστα ελέγχου

- Ονοματεπώνυμο:
- Ημερομηνία:
- Διεύθυνση:
- Τηλέφωνο:
- Ετικέτα εξυπηρέτησης (γραμμωτός κωδικός στο πίσω ή στο κάτω μέρος του υπολογιστή σας):
- Κωδικός ταχείας εξυπηρέτησης:
- Αριθμός εξουσιοδότησης επιστροφής υλικού (αν παρέχεται από τεχνικό της Υποστήριξης Dell):
- Λειτουργικό σύστημα και έκδοση:
- Συσκευές:
- Κάρτες επέκτασης:
- Είστε συνδεδεμένος σε δίκτυο; Ναι/Όχι
- Δίκτυο, έκδοση και προσαρμογέας δικτύου:
- Προγράμματα και εκδόσεις:

Ανατρέξτε στην τεκμηρίωση του λειτουργικού σας συστήματος για να εξακριβώσετε το περιεχόμενο των αρχείων εκκίνησης του υπολογιστή. Αν ο υπολογιστής είναι συνδεδεμένος με εκτυπωτή, εκτυπώστε κάθε αρχείο. Αλλιώς, καταγράψτε τα περιεχόμενα κάθε αρχείου, προτού τηλεφωνήσετε στην Dell.

- Μήνυμα σφάλματος, κωδικός ηχητικού σήματος ή κωδικός διαγνωστικών ελέγχων:
- Περιγραφή του προβλήματος και διαδικασίες που εκτελέσατε για την αντιμετώπισή του:

Επικοινωνία με την Dell

Οι πελάτες στις Η.Π.Α. μπορούν να καλέσουν τον αριθμό 800-WWW-DELL (800-999-3355).



ΣΗΜΕΙΩΣΗ: Αν δεν έχετε ενεργό σύνδεση στο Internet, μπορείτε να βρείτε τις πληροφορίες επικοινωνίας στο τιμολόγιο αγοράς σας, στο δελτίο αποστολής, το λογαριασμό ή τον κατάλογο προϊόντων της Dell.

Η Dell παρέχει αρκετές επιλογές για υποστήριξη και εξυπηρέτηση μέσω Internet και μέσω τηλεφώνου. Η διαθεσιμότητα ποικίλλει ανάλογα με τη χώρα και το προϊόν, και ορισμένες υπηρεσίες μπορεί να μην είναι διαθέσιμες στην περιοχή σας.

Για να επικοινωνήσετε με την Dell σχετικά με πωλήσεις, τεχνική υποστήριξη ή θέματα εξυπηρέτησης πελατών:

1. Επισκεφθείτε τη διεύθυνση www.dell.com/contactdell.
2. Επιλέξτε τη χώρα ή την περιοχή σας.
3. Επιλέξτε την κατάλληλη υπηρεσία ή τον κατάλληλο σύνδεσμο υποστήριξης με βάση τις ανάγκες σας.
4. Επιλέξτε τη μέθοδο που σας εξυπηρετεί για να επικοινωνήσετε με την Dell.

Εύρεση περισσότερων πληροφοριών και πόρων

Εάν θέλετε να:

επανεγκαταστήσετε το λειτουργικό σύστημα.

εκτελέσετε ένα διαγνωστικό πρόγραμμα για τον υπολογιστή σας, να επανεγκαταστήσετε το λογισμικό συστήματος φορητού υπολογιστή ή να ενημερώσετε προγράμματα οδήγησης για τον υπολογιστή σας και αρχεία readme.

μάθετε περισσότερα για το λειτουργικό σύστημα, τη συντήρηση περιφερειακών, το Internet, το Bluetooth®, τα δίκτυα και το email.

αναβαθμίσετε τον υπολογιστή σας με νέα ή επιπρόσθετη μνήμη ή με νέα μονάδα σκληρού δίσκου.

επανεγκαταστήσετε ένα φθαρμένο ή ελαττωματικό εξάρτημα.

Ανατρέξτε:

στο δίσκο του *Λειτουργικού συστήματος*

στο δίσκο *Προγράμματα οδήγησης και βοηθητικές εφαρμογές*



ΣΗΜΕΙΩΣΗ: Προγράμματα οδήγησης και ενημερώσεις τεκμηρίωσης θα βρείτε στην τοποθεσία Web υποστήριξης της Dell™ στη διεύθυνση support.dell.com/manuals.

στον *Οδηγό τεχνολογίας της Dell* που βρίσκεται αποθηκευμένος στο σκληρό δίσκο σας ή στην τοποθεσία Web υποστήριξης της Dell στη διεύθυνση support.dell.com/manuals.

στο *Εγχειρίδιο σέρβις* στην τοποθεσία Web υποστήριξης της Dell στη διεύθυνση support.dell.com/manuals



ΣΗΜΕΙΩΣΗ: Σε μερικές χώρες, το άνοιγμα και η αντικατάσταση εξαρτημάτων του υπολογιστή σας μπορεί να καταστήσει την εγγύησή σας άκυρη. Προτού εκτελέσετε εργασίες στο εσωτερικό του υπολογιστή σας, ελέγξτε την εγγύηση και τις πολιτικές επιστροφής.

Εάν θέλετε να:

βρείτε πληροφορίες περί βέλτιστων πρακτικών ασφαλείας για τον υπολογιστή σας διαβάστε πληροφορίες εγγύησης, όρους και προϋποθέσεις (μόνο στις Η.Π.Α.), οδηγίες περί ασφαλείας, πληροφορίες περί κανονισμών, πληροφορίες περί εργονομίας και άδειες χρήσης.

βρείτε την ετικέτα εξυπηρέτησης/ τον κωδικό ταχείας εξυπηρέτησης — Πρέπει να χρησιμοποιήσετε την ετικέτα εξυπηρέτησης για την αναγνώριση του υπολογιστή σας στη διεύθυνση **support.dell.com** στο Internet ή για την επικοινωνία σας με την τεχνική υποστήριξη.

βρείτε προγράμματα οδήγησης και αρχεία προς λήψη.
προσπελάστε την τεχνική υποστήριξη και τη βοήθεια προϊόντων.
ελέγξτε την κατάσταση της παραγγελίας σας για νέες αγορές.
βρείτε λύσεις και απαντήσεις σε συνήθεις ερωτήσεις.
εντοπίστε πληροφορίες για ενημερώσεις της τελευταίας στιγμής σχετικά με τεχνικές αλλαγές στον υπολογιστή σας ή προχωρημένο τεχνικό υλικό αναφοράς για τεχνικούς ή πεπειραμένους χρήστες.

Ανατρέξτε:

στα έγγραφα περί ασφαλείας και κανονισμών που συνοδεύουν τον υπολογιστή σας και ανατρέξτε την Αρχική σελίδα περί συμμόρφωσης με τους κανονισμούς στη διεύθυνση **www.dell.com/regulatory_compliance**.

στο πίσω ή το κάτω μέρος του υπολογιστή

τον ιστότοπο υποστήριξης της Dell στη διεύθυνση **support.dell.com**

Προδιαγραφές

Μοντέλο υπολογιστή

Inspiron 17

Στην ενότητα αυτή παρέχονται πληροφορίες τις οποίες μπορεί να χρειαστείτε κατά την εγκατάσταση, την ενημέρωση προγραμμάτων οδήγησης και την αναβάθμιση του υπολογιστή σας.

 **ΣΗΜΕΙΩΣΗ:** Τα προσφερόμενα είδη μπορεί να ποικίλλουν από περιοχή σε περιοχή. Για περισσότερες πληροφορίες σχετικά με τη διαμόρφωση του υπολογιστή σας, επιλέξτε διαδοχικά **Έναρξη** → **Βοήθεια και Υποστήριξη** και μετά επιλέξτε τη δυνατότητα προβολής πληροφοριών για τον υπολογιστή σας.

Επεξεργαστής

Τύποι

Intel® Celeron®

Intel Celeron Dual-Core

Intel Core™2 Duo

Intel Pentium® Dual-Core

Προσωρινή μνήμη
αποθήκευσης L2

1 MB, 2 MB, 3 MB ή 6 MB ανά πυρήνα,
ανάλογα με το μοντέλο

Συχνότητα
εξωτερικού διαύλου

667/800/1066 MHz

ExpressCard

Ελεγκτής ExpressCard	Intel ICH9M
Θύρα ExpressCard	μία υποδοχή ExpressCard (54 mm)
Υποστηριζόμενες κάρτες	ExpressCard/34 (34 mm) ExpressCard/54 (54 mm) 1,5 V και 3,3 V
Μέγεθος υποδοχής σύνδεσης ExpressCard	26 ακίδων

Μνήμη

Θύρες	δύο εσωτερικές υποδοχές τύπου SO-DIMM
Χωρητικότητες	1 GB, 2 GB, και 4 GB
Τύπος μνήμης	800 MHz DDR2 SO-DIMM
Πιθανές διαμορφώσεις μνήμης	1 GB, 2 GB, 3 GB, 4 GB, 5 GB, 6 GB και 8 GB

 **ΣΗΜΕΙΩΣΗ:** Για οδηγίες σχετικά με την αναβάθμιση της μνήμης, ανατρέξτε στο *Εγχειρίδιο σέρβις* στην τοποθεσία Web υποστήριξης της Dell στη διεύθυνση support.dell.com/manuals.

 **ΣΗΜΕΙΩΣΗ:** Για να αξιοποιήσετε τη δυνατότητα εύρους ζώνης του διπλού διαύλου, θα πρέπει να τοποθετήσετε κάρτες επέκτασης μνήμης της ίδιας χωρητικότητας και στις δύο υποδοχές.

Προδιαγραφές

Πληροφορίες υπολογιστή

Chipset συστήματος	Mobile Intel Express Cantiga GM45 (UMA), GM45/PM45 (Ξεχωριστή)
Εύρος διαύλου δεδομένων	64 bit
Εύρος διαύλου DRAM	δίαυλοι 64 bit διπλού καναλιού (2)
Εύρος διαύλου διεύθυνσης επεξεργαστή	36 bit
Flash EPROM	2 MB

Επικοινωνίες

Προσαρμογέας δικτύου	τοπικό δίκτυο (LAN) 10/100 Ethernet πάνω στη μητρική πλακέτα
Ασύρματες	εσωτερική μίνι-κάρτα WLAN ασύρματης τεχνολογίας Bluetooth®

Βίντεο

Τύπος βίντεο	ενσωματωμένο στην πλακέτα συστήματος
Διασύνδεση LCD	Σηματοδότηση διαφορικού χαμηλής τάσης (LVDS)

Ξεχωριστή:

Ελεγκτής γραφικών	ATI Mobility Radeon HD 4330
Μνήμη γραφικών	GDDR3 256 MB DDR2 512 MB

UMA:

Ελεγκτής γραφικών	ενσωματωμένη GMA 4500MHD
Μνήμη γραφικών	δυναμική με βάση τη δυνατότητα μνήμης του συστήματος

Κάμερα (προαιρετική)

Εικονοστοιχεία (Pixel)	1,3 megapixel
Ανάλυση εικόνας	640 x 480 στα 30 fps (μέγιστη)
Διαγώνιος γωνία θέασης	66°

Ήχος

Τύπος ήχου	δικαναλικός ήχος υψηλής πιστότητας
Ελεγκτής ήχου	IDT 92HD71
Εσωτερική διασύνδεση	Intel High Definition Audio
Εξωτερική διασύνδεση	υποδοχή εισόδου μικροφώνου, υποδοχή εξόδου στερεοφωνικών ακουστικών/ηχείων

Ήχος

Ηχείο	δύο μεγάφωνα των 4 ΩΜ
Εσωτερικός ενισχυτής ηχείων	2 Watt ανά κανάλι μέσα σε 4 ΩΜ
Εργαλεία ελέγχου έντασης ήχου	μενού προγραμμάτων, κουμπιά ελέγχου πολυμέσων

Θύρες

Προσαρμογέας δικτύου	θύρα RJ45
USB	τρεις θύρες των 4 ακίδων, συμβατές με USB 2.0
VGA	θύρα 15 οπών

Προδιαγραφές

Μέσα

Μονάδα δίσκου	Συσκευή εγγραφής CD/DVD (Μονάδα Dual Layer DVD+/-RW) Blu-ray Disc™ (BD) (προαιρετικά)
Διασύνδεση	Roxio Creator DE ή Roxio Creator Premier Blu-ray (για Blu-ray Disc) PowerDVD

Οθόνη

Τύπος (TFT ενεργητικής μήτρας)	17,3 ιντσών HD+ WLED με TrueLife 17,3 ιντσών FHD WLED με TrueLife
Διαστάσεις:	
Ύψος	214,81 mm (8,46 ίντσες)
Πλάτος	381,88 mm (15,03 ίντσες)
Διαγώνιος	439,42 mm (17,3 ίντσες)

Οθόνη

Μέγιστη ανάλυση	1600 x 900 στα 262 K χρώματα (HD+ WLED με TrueLife) 1920 x 1080 στα 262 K χρώματα (FHD WLED με TrueLife)
Ρυθμός ανανέωσης	60 Hz
Γωνία λειτουργίας	0° (κλειστή) έως 155°
Φωτεινότητα	200 ελάχ. 220 τυπ. cd/m ² (HD+ WLED με TrueLife) 230 ελάχ. 300 τυπ. cd/m ² (FHD WLED 5 σημείων κατά μέσο όρο)
Γωνίες θέασης:	
Οριζόντια	±40° (HD+ WLED με TrueLife) ±60° (FHD WLED με TrueLife)
Κατακόρυφη	+15°/-30° (HD+ WLED με TrueLife) ±50° (FHD WLED με TrueLife)

Οθόνη

Βήμα εικονοστοιχείων	0,2388 x 0,2388 mm (HD+ WLED με TrueLife) 0,1989 x 0,1989 (FHD WLED με TrueLife)
Στοιχεία ελέγχου	η φωτεινότητα μπορεί να ρυθμιστεί με τις συντομεύσεις του πληκτρολογίου (για περισσότερες πληροφορίες, ανατρέξτε στον <i>Οδηγό τεχνολογίας της Dell</i> που υπάρχει αποθηκευμένος στο σκληρό δίσκο σας ή στην τοποθεσία web υποστήριξης της Dell στη διεύθυνση support.dell.com/manuals)

Πληκτρολόγιο

Αριθμός πλήκτρων	87 (για Η.Π.Α. και Καναδά), 88 (για Ευρώπη), 91 (για Ιαπωνία)
Διάταξη	QWERTY/AZERTY/Kanji

Επιφάνεια αφής

Ανάλυση θέσης X/Y (τρόπος λειτουργίας πίνακα γραφικών)	240 cpi
<i>Μέγεθος:</i>	
Πλάτος	ενεργή περιοχή αισθητήρα 90 mm (3,54 ίντσες)-
Ύψος	ορθογώνιο 45,2 mm (1,78 ίντσες)

Μπαταρία

Τύπος	«Έξυπνη» μπαταρία ιόντων λιθίου 4 στοιχείων «Έξυπνη» μπαταρία ιόντων λιθίου 6 στοιχείων «Έξυπνη» μπαταρία ιόντων λιθίου 9 στοιχείων
Βάθος	57,7 mm (2,27 ίντσες) (4/6/9 στοιχείων)

Προδιαγραφές

Μπαταρία

Ύψος	20,2 mm (0,79 ίντσες) (4/6 στοιχείων) 40,0 mm (1,57 ίντσες) (9 στοιχείων)
Πλάτος	205,1 mm (8,07 ίντσες) (4/6 στοιχείων) 276,9 mm (10,9 ίντσες) (9 στοιχείων)
Βάρος	0,25 kg (0,55 lbs) (4 στοιχείων) 0,35 kg (0,77 lbs) (6 στοιχείων) 0,51 kg (1,12 lbs) (9 στοιχείων)
Τάση λειτουργίας	14,8 VDC (4 στοιχείων) 11,1 VDC/10.8 VDC (6 στοιχείων) 11,1 VDC (9 στοιχείων)

Χρόνος φόρτισης σε θερμοκρασία περιβάλλοντος (κατά προσέγγιση):

Με τον υπολογιστή σβηστό	4 ώρες
--------------------------	--------

Μπαταρία

Χρόνος λειτουργίας Ο χρόνος λειτουργίας της μπαταρίας ποικίλλει ανάλογα με τις συνθήκες λειτουργίας και μπορεί να μειωθεί σημαντικά σε ορισμένες συνθήκες εξοικονόμησης ενέργειας.

Για περισσότερες πληροφορίες, ανατρέξτε στον *Οδηγό τεχνολογίας της Dell* που υπάρχει αποθηκευμένος στο σκληρό δίσκο σας ή στην τοποθεσία Web υποστήριξης της Dell στη διεύθυνση **support.dell.com/manuals**.

Διάρκεια ζωής
(κατά προσέγγιση)

300 κύκλοι αποφόρτισης/φόρτισης

Μπαταρία*Εύρος θερμοκρασίας:*

Κατά τη λειτουργία 0° έως 35 °C (32° έως 95 °F)

Αποθήκευση -40° έως +65 °C (-40 έως +149 °F)

Δισκοειδής μπαταρία CR-2032

Προσαρμογέας AC

Τύποι 65 W, 90 W

Τάση εισόδου 100–240 VAC

Ρεύμα εισόδου (μέγιστο)

65 W 1,6 A

90 W 1,5 A

Συχνότητα εισόδου 50–60 Hz

Ισχύς εξόδου 65 W ή 90 W

Προσαρμογέας AC*Ρεύμα εξόδου:*

65 W 3,34 A (συνεχές)

90 W 4,62 A (συνεχές)

Όνομαστική τάση
εξόδου 19,5 ± 1 VDC*Διαστάσεις:*

65 W:

Ύψος 29 mm (1,14 ίντσες)

Πλάτος 46,5 mm (1,83 ίντσες)

Μήκος 107 mm (4,21 ίντσες)

Βάρος (με τα καλώδια) 0,25 kg (0,55 lbs)

90 W:

Ύψος 16 mm (0,6 ίντσες)

Προδιαγραφές

Προσαρμογέας AC

Πλάτος	70 mm (2,8 ίντσες)
Μήκος	147 mm (5,8 ίντσες)
Βάρος (με τα καλώδια)	0,345 kg (0,76 lbs)
<i>Εύρος θερμοκρασίας</i>	
Κατά τη λειτουργία	0° έως 35 °C (32° έως 95 °F)
Αποθήκευση	-30° έως +65 °C (-22° έως +149 °F)

Φυσικά χαρακτηριστικά

Ύψος	29,8 mm έως 39,5 mm (1,17 ίντσες έως 1,55 ίντσες)
Πλάτος	416 mm (16,38 ίντσες)
Βάθος	276 mm (10,86 ίντσες)
<i>Βάρος (με μπαταρία 6 στοιχείων):</i>	
Διαμορφώσιμο σε λιγότερο από	3,1 kg (7,0 lbs)

Συνθήκες λειτουργίας υπολογιστή

<i>Εύρος θερμοκρασίας:</i>	
Κατά τη λειτουργία	0° έως 35 °C (32° έως 95 °F)
Αποθήκευση	-40° έως +65 °C (-40° έως +149 °F)
<i>Σχετική υγρασία (μέγιστη):</i>	
Κατά τη λειτουργία	10% έως 90% (χωρίς συμπύκνωση)
Αποθήκευση	5% έως 90% (χωρίς συμπύκνωση)
<i>Μέγιστη δόνηση (με χρήση τυχαίου φάσματος δόνησης που προσομοιώνει το περιβάλλον του χρήστη):</i>	
Κατά τη λειτουργία	0,66 GRMS
Εκτός λειτουργίας	1,3 GRMS

Συνθήκες λειτουργίας υπολογιστή

Μέγιστο τράνταγμα (κατά τη λειτουργία: μετράται κατά την εκτέλεση του Dell Diagnostics στο σκληρό δίσκο και μισό ημιτονοειδή παλμό διάρκειας 2 ms. Σε μη λειτουργία: μετράται με την κεφαλή του σκληρού δίσκου σταθμευμένη και μισό ημιτονοειδή παλμό διάρκειας 2 ms για προδιαγραφή αποθήκευσης):

Κατά τη λειτουργία 110 GRMS

Εκτός λειτουργίας 160 GRMS

Υψόμετρο (μέγιστο):

Κατά τη λειτουργία -15,2 έως 3.048 μ.
(-50 έως 10.000 πόδια)

Αποθήκευση -15,2 έως 10.668 μ
(-50 έως 35.000 πόδια)

Επίπεδο αερόφερτων ρύπων G2 ή χαμηλότερο, κατά
ISA-S71.04-1985

Παράρτημα

Γνωστοποίηση της Macrovision για το προϊόν

Το παρόν προϊόν περιλαμβάνει τεχνολογία προστασίας από αντιγραφή, που προστατεύεται με διπλώματα ευρεσιτεχνίας στις Η.Π.Α. και άλλα δικαιώματα πνευματικής ιδιοκτησίας της Macrovision Corporation και άλλων κατόχων δικαιωμάτων. Η χρήση αυτής της τεχνολογίας προστασίας πνευματικών δικαιωμάτων πρέπει να είναι εξουσιοδοτημένη από τη Macrovision Corporation και προορίζεται για χρήσεις οικιακής και άλλης περιορισμένης προβολής, εκτός αν υπάρχει διαφορετική εξουσιοδότηση από τη Macrovision. Απαγορεύεται η ανάστροφη μηχανίκευση ή η αποσυναρμολόγηση.

Ευρετήριο

C

CD, αναπαραγωγή και δημιουργία **34**
chipset **68**

D

DellConnect **57**
Dell Diagnostics **47**
DVD, αναπαραγωγή και δημιουργία **34**

I

ISP
 πάρoχος υπηρεσιών Internet **12**

M

Μηνύματα συστήματος **46**

W

Windows Vista® **9**
 επανεγκατάσταση **55**
 Οδηγός συμβατότητας προγράμματος **44**
Windows, επανεγκατάσταση των **54**

A

αντίγραφα ασφαλείας
 δημιουργία **36**
Αντιμετώπιση προβλημάτων υλικού **47**
αποστολή προϊόντων
 για επιστροφή ή επισκευή **60**
αρχική ρύθμιση, προτού ξεκινήσετε **5**

B

βοήθεια
 βοήθεια και υποστήριξη **56**

Δ

δεδομένων, δημιουργία αντιγράφων ασφαλείας **36**

Διαγνωστική λίστα ελέγχου **62**

διάυλος επέκτασης **68**

διευθύνσεις email

για τεχνική υποστήριξη **58**

διευθύνσεις email υποστήριξης **58**

Ε

έναρξη σύνδεσης FTP, ανώνυμη **58**

ενέργεια

εξοικονόμηση **35**

εξαερισμού, διασφάλιση **5**

εξοικονόμηση ρεύματος **35**

εξυπηρέτηση πελατών **57**

Επαναφορά εργοστασιακής εικόνας Dell **53**

επαναφορά εργοστασιακής εικόνας συστήματος **53**

Επαναφορά συστήματος **52**

επανεγκατάσταση των Windows **54**

επεξεργαστής **66**

επικοινωνία με την Dell μέσω Internet **63**

επιστροφές στα πλαίσια της εγγύησης **60**

εύρεση περισσότερων πληροφοριών **64**

Z

ζημιάς, αποφυγή πρόκλησης **5**

K

Κέντρο υποστήριξης της Dell **45**

κλήση της Dell **61**

Λ

λογισμικό **34**

O

Οδηγός τεχνολογίας Dell

για περισσότερες πληροφορίες **64**

Π

- πολύπριζων, χρήση **6**
- πόρων, εύρεση περισσότερων **64**
- προβλήματα λογισμικού **43**
- προβλήματα μνήμης
 - επίλυση **42**
- προβλήματα υλικού
 - διάγνωση **47**
- προγράμματα οδήγησης και αρχεία προς λήψη **65**
- προϊόντα
 - πληροφορίες και αγορά **59**
- Προσαρμογέας AC
 - μέγεθος και βάρος **73**
- προσαρμογή
 - επιφάνεια εργασίας **34**
 - ρυθμίσεις ενέργειας **35**

Ρ

- ροή αέρα, πρόβλεψη **5**

Σ

- σύνδεση ασύρματου δικτύου **39**
- σύνδεση ενσύρματου δικτύου **7**
- σύνδεση με δίκτυο
 - επιδιόρθωση **39**
- σύνδεση στο Internet **12**

Τ

- Τοποθεσία υποστήριξης της Dell στο Web **65**
- τοποθεσίες υποστήριξης
 - σε ολόκληρο τον κόσμο **58**

Υ

- υπολογιστή, αρχικές ρυθμίσεις **5**
- υποστήριξη μνήμης **67**

Χ

- χαρακτηριστικά υπολογιστή **34**

Εκτυπώθηκε στην Ιρλανδία.

www.dell.com | support.dell.com



09GC5RA01